

別紙1  
委託業務対応一覧表

※事務区分 ○:委託対象 ー:委託対象外

	業務内容	受付	システム 確認	説明	引渡	職員 への 引継	件数
共通	【来庁者ご案内】						
	関係部署窓口の案内	○	ー	○	ー	ー	
	【問い合わせ】						
	国保・後期制度一般の案内	○	ー	○	ー	ー	

※事務区分 ○:委託対象 一:委託対象外		窓口・月毎の件数(R6年度実績)																	
業務内容	受付	システム入力	入力確認	証引渡	職員への引渡	委託業務量 (R9・R10年度見込み)	R6年度実績												合計
							4月	5月	6月	7月	8月	9月	10月	11月	12月	1月	2月	3月	
<b>【資格取得】</b>																			
社保・組合離脱の受付	○	○	○	-	-	R9 3300件/年 R10 3300件/年	526	252	231	257	259	302	281	255	228	233	218	308	3350
転入の受付	○	○	○	-	-	R9 715件/年 R10 130件/年	243	94	79	74	75	107	232	68	77	72	72	155	1348
出生の受付	○	○	○	-	-	R9 55件/年 R10 10件/年	7	7	12	4	10	4	9	5	7	14	7	13	99
生保廃止の受付	○	○	○	-	-	R9 130件/年 R10 130件/年	22	11	14	8	11	11	13	11	10	9	9	9	138
その他取得の受付	○	○	○	-	-	R9 40件/年 R10 40件/年	2	6	0	2	5	2	6	7	3	4	2	6	45
<b>【資格喪失】</b>																			
社保・組合加入の受付	○	○	○	-	-	R9 2900件/年 R10 2900件/年	329	242	240	325	228	242	293	220	233	197	178	192	2919
転出の受付	○	○	○	-	-	R9 500件/年 R10 90件/年	106	74	54	60	63	52	71	49	56	66	56	224	931
死亡の受付	○	○	○	-	-	R9 5件/年 R10 5件/年	0	0	1	0	0	0	0	0	0	4	0	0	5
生保開始の受付	○	○	○	-	-	R9 220件/年 R10 220件/年	20	25	18	24	15	24	20	18	18	9	14	21	226
その他喪失の受付	○	○	○	-	-	R9 120件/年 R10 120件/年	8	8	12	11	8	12	8	13	8	7	10	21	126
<b>【マル学・マル遠・住所地特例・住民登録外】</b>																			
マル学の受付	○	○	○	-	-	R9 25件/年 R10 25件/年	3	2	3	1	2	1	1	1	1	1	6	7	29
マル遠の受付	○	○	○	-	-	R9 5件/年 R10 5件/年	0	0	1	0	0	0	0	0	0	0	0	0	1
住所地特例者の受付	○	○	○	-	-	R9 20件/年 R10 20件/年	2	2	2	0	1	3	0	0	3	0	2	6	21
DV被害者の加入受付	-	-	-	-	○	R9 12件/年 R10 12件/年	1	1	1	2	0	1	1	0	1	1	0	0	9
<b>【転居・世帯主変更・氏名変更】</b>																			
転居・世帯主変更・氏名変更の受付	○	○	○	-	-	R9 720件/年 R10 130件/年	153	101	74	92	93	86	140	105	124	88	94	164	1314
<b>【減免申請】</b>																			
一部負担金減免申請の受付	○	○	○	-	-	R9 40件/年 R10 40件/年	0	0	0	0	0	0	0	0	0	0	0	0	0
<b>【資格確認書・資格情報のお知らせ】</b>																			
新規発行引渡	○	○	○	○	○	R9 1300件/年 R10 1300件/年	93	57	61	151	314	93	107	124	135	65	73	50	1323
再発行引渡	○	○	○	○	○	R9 520件/年 R10 520件/年	41	44	33	79	103	55	61	55	11	14	17	23	536
郵送資格確認書の引渡、再郵送 廃棄資格確認書の回収入力 (別紙5参照)	○	○	○	○	-	R9 4300件/年 R10 4300件/年	694	437	381	1260	773	487	610	447	457	349	261	378	6534
基準収入額適用申請の受付	○	○	○	-	-	R9 5件/年 R10 5件/年	0	0	0	0	0	0	0	0	0	0	0	0	
総合支所、市民センターより依頼分 資格確認書等郵送業務	○	○	○	○	○	R9 900件/年 R10 900件/年	115	62	69	74	92	74	90	92	82	33	49	94	926
<b>【限度額適用・標準負担額減額認定】</b>																			
新規発行(長期該当含む)引渡	○	○	○	-	○	R9 450件/年 R10 450件/年	63	60	58	364	161	96	66	50	39	40	40	30	1067
再発行引渡	○	○	○	○	○	R9 30件/年 R10 30件/年	2	4	1	4	9	1	6	3	0	2	0	5	37
年次更新に関する業務 申請(届出)書確認、書類整理等	-	-	-	-	○	R9 680件/年 R10 680件/年	0	0	0	1453	2295	0	0	0	0	0	0	0	3748
<b>【高額療養費支払資金貸付制度】</b>																			
貸付申請	○	○	○	○	○	R9 4件/年 R10 4件/年	0	1	2	0	0	0	0	0	0	0	0	0	3
<b>【特定疾病療養受療証】</b>																			
新規発行引渡	○	○	○	○	○	R9 25件/年 R10 25件/年	6	3	3	1	1	1	0	3	2	2	2	2	26
再発行引渡	○	○	○	○	○	R9 5件/年 R10 5件/年	0	0	0	0	0	0	0	0	0	0	0	0	0
<b>【資格異動者リスト出力】</b>																			
資格異動者日次確認業務 (別紙3参照)	-	○	○	-	-	R9 240件/年 R10 240件/年	20	20	20	20	20	20	20	20	20	20	20	20	240
<b>【マイナンバーカードの健康保険利用】</b>																			
登録の支援 ※実績は後期と合算	○	-	-	-	-	R9 170件/年 R10 170件/年	-	-	-	-	-	-	3	29	80	18	21	18	169
登録の解除	○	○	○	○	-	R9 120件/年 R10 120件/年	-	-	-	-	-	-	8	5	4	2	3	22	22
<b>【ご遺族サポート窓口対応(国保・後期)】</b>																			
ご遺族サポート窓口対応	○	○	○	○	○	R9 610件/年 R10 610件/年	41	58	50	52	62	54	45	58	54	45	45	44	608

※事務区分 ○:委託対象 一:委託対象外

業務内容	受付	システム入力	入力確認	証引渡	職員への引継	委託業務量 (R9・R10年度見込み)	窓口・月毎の件数(16年度実績)												合計
							4月	5月	6月	7月	8月	9月	10月	11月	12月	1月	2月	3月	
<b>【高額療養費】</b>																			
高額療養費申請の受付業務 入力業務(別紙5参照)	○	○	○	-	-	窓口受付 R9 600件/年 R10 600件/年	47	62	32	80	15	87	30	64	42	64	26	83	632
						入力 R9 4000件/年 R10 4000件/年	138	683	97	570	75	630	105	578	98	502	86	540	4102
高額療養費支給業務に関するその他入力業務 (受付管理表、統計表、多数回リスト、 前次支給者高額支給確認、簡素化未登録確認) (別紙5参照)	-	○	○	-	-	R9 10200件/年 R10 10200件/年	862	1454	597	1232	456	1295	685	1155	502	847	576	970	10631
高額療養費勘奨に関する業務(引抜作業)(別紙5参照)	-	○	○	-	-	R9 50件/年 R10 50件/年	11	0	9	0	10	0	7	0	11	0	16	0	64
<b>【高額介護合算】</b>																			
高額介護合算申請の受付	○	○	○	-	-	R9 30件/年 R10 40件/年	1	1	0	1	0	0	0	0	1	1	15	2	22
<b>【療養費】</b>																			
補装具の受付 入力業務(別紙5参照)	○	○	○	-	-	窓口受付 R9 380件/年 R10 380件/年	27	28	27	52	22	35	33	22	30	30	31	37	374
						入力 R9 900件/年 R10 900件/年	83	68	78	67	77	74	68	83	65	64	63	95	885
マイナ保険証等を提示しない受診の受付 入力業務(別紙5参照)	○	○	○	-	-	R9 100件/年 R10 100件/年	1	0	2	1	0	0	0	0	4	1	2	2	13
資格取得届出以前の受診の受付 入力業務(別紙5参照)	○	○	○	-	-	R9 12件/年 R10 12件/年	2	2	4	4	4	6	3	4	4	11	8	6	58
海外療養費の受付 入力業務(別紙5参照)	○	○	○	-	-	R9 12件/年 R10 12件/年	0	0	0	1	1	3	1	0	0	1	1	1	9
入院時食事療養費選付申請の受付 入力業務(別紙5参照)	○	○	○	-	-	R9 10件/年 R10 10件/年	1	0	0	1	0	0	0	0	0	0	1	0	3
特別療養費の受付 入力業務(別紙5参照)	○	○	○	-	-	R9 50件/年 R10 50件/年	0	0	1	0	1	0	1	1	2	0	4	1	11
移送費・搬送費の受付 入力業務(別紙5参照)	○	○	○	-	-	R9 2件/年 R10 2件/年	0	1	0	0	0	0	0	1	0	0	0	0	2
その他療養費の受付 入力業務(別紙5参照)	○	○	○	-	-	R9 60件/年 R10 60件/年	10	9	2	2	2	4	5	4	2	5	3	6	54
あはき療養費支給申請入力業務(別紙5参照)	-	○	○	-	-	R9 1330件/年 R10 1330件/年	84	91	106	106	104	118	97	108	102	107	109	115	1247
<b>【食事代差額】</b>																			
食事代差額の受付(別紙5参照)	○	○	○	-	-	R9 70件/年 R10 70件/年	4	4	2	5	5	6	5	7	6	6	3	1	54
<b>【出産育児一時金】</b>																			
海外出産の受付	○	-	-	-	-	R9 6件/年 R10 6件/年	0	0	0	0	1	0	0	1	1	0	0	0	3
直接支払制度(全額・差額申請)の受付	○	-	-	-	-	R9 40件/年 R10 40件/年	3	5	4	2	2	1	5	2	2	4	2	0	32
<b>【葬祭費】</b>																			
葬祭費支給申請の受付	○	○	○	-	-	R9 190件/年 R10 190件/年	18	17	10	23	17	14	9	18	7	22	12	13	180
<b>【第三者行為】</b>																			
第三者行為による傷病届、自損の行為による傷病届の 受付	○	-	-	-	-	R9 40件/年 R10 40件/年	2	1	3	1	0	1	0	1	0	0	2	1	12
交通事故の相談	-	-	-	-	○	-	-	-	-	-	-	-	-	-	-	-	-	-	-
<b>【はり・きゅう・マッサージ受診証】</b>																			
新規発行引渡	○	○	○	○	○	R9 270件/年 R10 270件/年	76	23	22	20	18	23	11	12	7	8	3	37	260
再発行引渡	○	○	○	○	○	R9 10件/年 R10 10件/年	0	0	0	0	0	0	0	1	0	1	1	0	3
<b>【有床義歯の再作成承認申請】</b>																			
承認申請の受付	○	○	○	-	-	R9 10件/年 R10 10件/年	0	0	0	0	0	0	0	0	0	0	0	0	0

※事務区分 ○:委託対象 —:委託対象外

業務内容	受付	システム 入力	説明	確認	発送 及び 交付	職員 への 引継	委託業務量 (R9・R10年度見込み)	窓口・月毎の件数(86年度実績)												合計
								4月	5月	6月	7月	8月	9月	10月	11月	12月	1月	2月	3月	
【システムへの入力】																				
【R9年10月～】 ワンストップ受付分(取得・喪失処理)	-	○	-	○	○	-	R9 630件/年 R10 1260件/年	-	-	-	-	-	-	-	-	-	-	-	-	
【R9年10月～】 ワンストップ受付分(転居・世帯主変更・氏名変更)	-	○	-	○	○	-	R9 580件/年 R10 1170件/年	-	-	-	-	-	-	-	-	-	-	-	-	
限度額適用・標準負担額減額認定更新処理	-	○	-	○	○	-	R9 300件/年 R10 250件/年	-	-	-	-	-	-	-	-	-	-	-	-	
郵送・電子申請受付分(喪失入力)	-	○	-	-	-	○	R9 850件/年 R10 850件/年	114	69	78	95	74	60	65	74	68	66	59	64	886
死亡者リスト入力業務(別紙5参照)	-	○	-	○	-	-	R9 3800件/年 R10 3800件/年	288	336	250	346	346	255	298	266	313	459	345	324	3826
【封入封緘、カウント、引き抜き、発送】																				
資格確認書(高齢受給者年齢到達+ 負担割合変更)発送	-	-	-	-	○	○	R9 680件/年 R10 680件/年	147	155	164	0	182	194	158	176	48	70	49	61	1404
資格情報のお知らせ(高齢受給者年齢到達+ 負担割合変更)発送	-	-	-	-	○	○	R9 2000件/年 R10 2000件/年	0	0	0	0	0	0	0	137	221	155	158	671	
郵返資格確認書の再通知	-	-	-	-	○	○	R9 300件/年 R10 300件/年	0	0	0	0	0	0	437	0	0	0	0	437	
通用適正化通知	-	-	-	-	○	○	R9 1200件/年 R10 1200件/年	163	0	318	0	190	0	114	0	207	0	223	0	1215
マル学更新通知	-	-	-	-	○	○	R9 30件/年 R10 30件/年	0	0	0	0	0	0	0	0	0	0	32	0	32
高額療養費支給決定通知	-	-	-	-	○	○	R9 14500件/年 R10 14500件/年	1251	1255	1394	1289	1217	1269	1218	1317	1347	1247	1215	1281	15300
高額療養費勧奨通知	-	-	-	-	○	○	R9 3450件/年 R10 3450件/年	536	0	469	275	0	850	0	850	0	0	563	0	3543
高額(年間合算)療養費勧奨通知	-	-	-	-	○	○	R9 130件/年 R10 130件/年	0	0	0	0	0	0	0	141	0	0	0	141	
高額医療・介護合算療養費勧奨通知	-	-	-	-	○	○	R9 70件/年 R10 70件/年	0	0	0	0	0	0	0	0	0	0	0	0	
医療費通知(引き抜き、発送)	-	-	-	-	○	○	R9 18600件/年 R10 18600件/年	31,988	0	32,309	0	31,995	0	31,777	0	31,547	0	31,646	0	191,262
限度額適用・標準負担額減額認定更新処理	-	-	-	-	○	○	R9 230件/年 R10 230件/年	0	0	0	1453	0	0	0	0	0	0	0	1453	

※事務区分 ○:委託対象 ー:委託対象外

業務内容	受付	システム入力	入力確認	証引渡	職員への引継	委託業務量 (R9・R10年度見込み)	窓口・月毎の件数(R6年度実績)												合計
							4月	5月	6月	7月	8月	9月	10月	11月	12月	1月	2月	3月	
<b>【資格取得】</b>																			
県外転入の受付	○	○	○	ー	ー	R9 60件/年 R10 20件/年	8	9	5	3	4	5	7	3	4	6	2	4	60
生保廃止の受付	○	○	○	ー	ー	R9 40件/年 R10 50件/年	4	3	1	4	3	1	1	5	4	0	0	8	34
障害認定申請の受付	○	○	○	ー	ー	R9 150件/年 R10 160件/年	9	11	16	8	9	12	13	14	9	9	15	9	134
その他取得の受付	○	○	○	ー	ー	R9 5件/年 R10 10件/年	0	0	0	0	1	0	0	0	0	0	1	0	2
<b>【資格喪失】</b>																			
県外転出の受付	○	○	○	ー	ー	R9 20件/年 R10 10件/年	3	5	4	0	1	4	5	3	2	5	2	7	41
生保開始の受付	○	○	○	ー	ー	R9 180件/年 R10 190件/年	16	10	10	11	6	18	17	17	12	18	11	17	163
障害認定申請撤回の受付	○	○	○	ー	ー	R9 10件/年 R10 20件/年	0	0	0	2	3	0	0	0	0	0	0	1	6
その他喪失の受付	○	○	○	ー	ー	R9 5件/年 R10 10件/年	0	0	1	0	0	0	0	0	0	0	0	0	1
<b>【住所地特例・住民登録外】</b>																			
住所地特例者の受付	○	○	○	ー	ー	R9 20件/年 R10 30件/年	0	1	0	1	0	0	2	0	0	0	0	0	4
DV被害者の加入受付	ー	ー	ー	ー	○	R9 12件/年 R10 12件/年	0	0	0	0	0	0	0	0	0	0	0	0	0
<b>【減免申請】</b>																			
一部負担金減免申請の受付	○	○	○	ー	ー	R9 30件/年 R10 30件/年	0	0	0	0	0	0	0	0	0	0	0	0	0
<b>【送付先変更】</b>																			
送付先変更の受付入力	○	○	○	ー	○	R9 250件/年 R10 260件/年	13	11	16	31	43	19	10	22	14	18	15	16	228
<b>【資格確認書・資格情報のお知らせ】</b>																			
新規発行引渡	○	○	○	○	○	R9 630件/年 R10 660件/年	6	7	3	9	182	41	30	30	66	73	66	77	590
再発行引渡	○	○	○	○	○	R9 590件/年 R10 610件/年	27	33	27	56	111	43	31	29	54	43	42	51	547
資格確認書回収入力作業 (別紙5参照)	○	○	○	○	ー	R9 1580件/年 R10 1630件/年	100	100	100	100	371	100	100	100	100	100	100	100	1471
要配慮者(職権継続交付)受付	○	○	○	○	ー	R9 400件/年 R10 450件/年	ー	ー	ー	ー	ー	ー	ー	27	14	26	25	92	
<b>【限度額適用・標準負担額減額認定】</b>																			
資格確認書併記認定	○	○	○	○	○	R9 970件/年 R10 1000件/年	56	48	41	75	65	48	122	197	61	64	54	73	904
長期該当認定	○	○	○	○	○	R9 60件/年 R10 70件/年	2	1	2	8	5	4	3	3	6	7	5	4	50
<b>【特定疾病療養受療証】</b>																			
新規発行引渡	○	○	○	○	○	R9 70件/年 R10 80件/年	6	3	10	5	3	5	5	4	3	5	3	5	57
再発行引渡	○	○	○	○	○	R9 10件/年 R10 20件/年	0	1	2	0	0	1	1	0	0	0	0	0	5
<b>【広域連合日次データ連携作業】</b>																			
広域連合日次データ連携に関する 業務(別紙5参照)	ー	○	○	ー	ー	R9 240件/年 R10 240件/年	20	20	20	20	20	20	20	20	20	20	20	20	240
<b>【基準収入額適用所得確認作業】</b>																			
基準収入額適用に関する所得確認 及び入力業務(別紙5参照)	ー	○	○	ー	ー	R9 340件/年 R10 360件/年	0	0	318	0	0	0	0	0	0	0	0	0	318
<b>【マイナンバーカードの健康保険利用】</b>																			
登録の支援 ※実績は国保と合算	○	ー	ー	ー	ー	R9 170件/年 R10 170件/年	ー	ー	ー	ー	ー	ー	ー	ー	ー	ー	ー	ー	ー
登録の解除	○	○	○	○	ー	R9 50件/年 R10 60件/年	ー	ー	ー	ー	ー	ー	7	2	0	1	2	12	

※事務区分 ○:委託対象 —:委託対象外

業務内容	受付	システム 入力	入力 確認	証引 済	職員 への 引継	委託業務量 (R9-R10年度見込み)	窓口・月毎の件数(R6年度実績)												合計
							4月	5月	6月	7月	8月	9月	10月	11月	12月	1月	2月	3月	
<b>【高額療養費】</b>																			
高額療養費申請の受付 口座入力業務(別紙5参照)	○	○	○	—	—	窓口受付 R9 1500件/年 R10 1500件/年	88	122	81	94	61	93	87	76	97	62	88	87	1,036
	—	○	○	—	—	入力 R9 9000件/年 R10 9000件/年	401	455	694	456	488	719	511	534	508	507	502	607	6,382
<b>【高額介護合算】</b>																			
高額介護合算申請の受付 資格確認、受付入力(別紙5参照)	○	○	○	—	—	窓口受付 R9 1300件/年 R10 1300件/年	129	75	34	58	8	11	3	4	4	2	539	423	1,290
	—	○	○	—	—	入力 R9 7000件/年 R10 7000件/年	1256	393	143	190	107	74	21	29	21	19	1259	3425	6,937
<b>【療養費】</b>																			
補装具の受付 入力業務(別紙5参照)	○	○	○	—	—	R9 800件/年 R10 800件/年	64	64	58	64	38	62	50	39	53	70	52	83	697
マイナ保険証等を提示しない受診の受付 入力業務(別紙5参照)	○	○	○	—	—	R9 5件/年 R10 5件/年	0	1	0	0	0	0	0	1	2	0	0	0	4
負担割合差額申請の受付 入力業務(別紙5参照)	○	○	○	—	—	R9 5件/年 R10 5件/年	0	0	0	0	2	1	0	1	0	0	0	0	4
海外療養費の受付 入力業務(別紙5参照)	○	○	○	—	—	R9 3件/年 R10 3件/年	0	0	0	0	0	0	0	0	0	0	0	0	0
入院時食事療養費選付申請の受付 入力業務(別紙5参照)	○	○	○	—	—	R9 10件/年 R10 10件/年	0	3	0	5	1	0	0	0	0	0	0	0	9
移送費・搬送費の受付 入力業務(別紙5参照)	○	○	○	—	—	R9 3件/年 R10 3件/年	0	0	0	0	0	0	0	0	0	0	0	0	0
その他の療養費の受付 入力業務(別紙5参照)	○	○	○	—	—	R9 30件/年 R10 30件/年	9	7	0	0	2	4	0	1	0	3	0	2	28
療養費口座入力及びエクセル入力業務(別紙5参照)	—	○	○	—	—	R9 2100件/年 R10 2100件/年	162	162	206	157	132	128	130	143	130	168	176	161	1,855
<b>【食事代差額】</b>																			
食事代差額の受付(別紙5参照)	○	○	○	—	—	R9 200件/年 R10 200件/年	6	9	12	15	20	9	12	8	11	21	9	9	141
<b>【葬祭費】</b>																			
葬祭費支給申請の受付	○	○	○	—	—	R9 1260件/年 R10 1300件/年	83	98	88	104	95	99	73	89	104	120	110	117	1,180
療養費口座入力業務(別紙5参照)	—	○	○	—	—	R9 2800件/年 R10 2830件/年	201	222	217	195	202	245	203	189	189	248	272	242	2,625
<b>【第三者行為】</b>																			
第三者行為による傷病届の受付	○	—	—	—	—	R9 10件/年 R10 10件/年	1	1	0	1	0	1	0	1	0	0	0	0	5
交通事故の相談	—	—	—	—	○	—	—	—	—	—	—	—	—	—	—	—	—	—	—
<b>【はり・きゅう・マッサージ受診証】</b>																			
新規交付	○	○	○	○	○	R9 400件/年 R10 410件/年	106	36	18	14	10	17	22	13	14	9	4	110	373
再交付	○	○	○	○	○	R9 10件/年 R10 10件/年	0	0	0	0	0	0	0	1	0	2	0	0	3
<b>【有床義歯の再作成承認申請】</b>																			
承認申請の受付	○	○	○	—	—	R9 10件/年 R10 10件/年	0	0	0	0	0	0	0	0	0	0	0	0	0

後  
期  
給  
付



※事務区分 ○:委託対象 ー:委託対象外

業務内容	受付	システム入力	説明	確認	発送及び交付	職員への引継	委託業務量 (R9・R10年度見込み)	窓口・月毎の件数(R6年度実績)												合計
								4月	5月	6月	7月	8月	9月	10月	11月	12月	1月	2月	3月	
<b>【納付書再発行】</b>																				
納付書再発行	○	○	○	○	ー	一部	R9 1320件/年 R10 1260件/年 (窓口での入金受付件数の2割)	110	76	107	154	169	123	145	124	154	124	113	120	1519
<b>【口座振替】</b>																				
口座振替申請受付	○	ー	○	○	ー	一部	R9 1480件/年 R10 1130件/年	272	132	144	133	123	109	90	83	65	72	59	80	1362
<b>【入金】</b>																				
窓口で入金受付	○	○	ー	○	ー	一部	R9 6610件/年 R10 6300件/年	551	378	536	772	847	613	726	619	771	618	567	602	7600
<b>【納付相対受付】</b>																				
納付相対受付	○	○	ー	○	ー	○	R9 3005件/年 R10 2870件/年	271	284	384	457	322	211	253	247	270	235	223	298	3455
<b>【納付確認書】</b>																				
納付確認書の受付及び交付	○	○	○	○	○	一部	R9 530件/年 R10 500件/年 (電話受付を含む)	10	5	1	7	2	11	26	126	82	166	83	93	612
<b>【納付相対後の資格確認の交付】</b>																				
納付相対後の資格確認の交付	ー	○	○	○	○	ー	R9 60件/年 R10 50件/年	5	5	5	10	5	5	5	5	5	5	5	5	65
<b>【指定金融機関への送達】</b>																				
指定金融機関への送達(後期、介護含む)	ー	ー	ー	○	ー	ー	R9 480件/年 R10 480件/年 (1日2回で算定)	42	42	40	44	42	38	44	40	42	38	36	40	488
<b>【還付】</b>																				
還付口座登録作業	ー	○	ー	○	ー	○	R9 1760件/年 R10 1680件/年	239	184	124	198	128	143	108	179	142	178	203	197	2023
<b>【加入喪失届電話番号THINK入力】</b>																				
加入喪失届電話番号THINK入力	ー	○	ー	○	ー	ー	R9 14900件/年 R10 14200件/年 (国保資格の取得喪失件数で算定)	2379	1396	1235	1502	1293	1298	1574	1239	1202	1158	1135	1688	17099
<b>【封入封緘、発送、引き抜き】</b>																				
還付申立書、金券の封入封緘、郵便区分の仕分け	ー	ー	ー	ー	○	○	R9 4180件/年 R10 4000件/年	846	330	234	336	254	332	296	437	342	480	469	449	4805
催告書の封入封緘、引き抜き、郵便区分の仕分け	ー	ー	ー	ー	○	○	R9 6300件/年 R10 5980件/年	0	0	0	3141	0	0	0	1955	0	0	2109	0	7205
資格確認書(特別療養)の封入封緘、引き抜き、郵便区分の仕分け	ー	ー	ー	ー	○	○	R9 480件/年 R10 460件/年	0	0	0	558	0	0	0	0	0	0	0	0	558
納付確認書の引き抜き、枚数数える、郵便区分の仕分け	ー	ー	ー	ー	○	○	R9 34400件/年 R10 32800件/年	0	0	0	0	0	0	0	0	0	39522	0	0	39522
<b>【納付相対後の資格確認の郵送】</b>																				
納付相対後の資格確認の郵送	ー	○	ー	○	○	ー	R9 60件/年 R10 50件/年	5	5	5	10	5	5	5	5	5	5	5	5	65

※事務区分 ○:委託対象 ー:委託対象外

業務内容	受付	システム入力	説明	確認	発送	職員への引継	委託業務量 (R9・R10年度見込み)	窓口・月毎の件数(R6年度実績)												合計
								4月	5月	6月	7月	8月	9月	10月	11月	12月	1月	2月	3月	
<b>【納付書再発行】</b>																				
納付書再発行	○	○	○	○	ー	一部	R9 460件/年 R10 430件/年 (窓口での入金受付件数の2割)	29	8	7	99	37	31	41	25	37	27	40	31	412
<b>【口座振替】</b>																				
口座振替申請受付	○	ー	○	○	ー	一部	R9 370件/年 R10 390件/年	36	13	15	39	32	34	38	22	27	37	13	30	336
<b>【入金】</b>																				
窓口で入金受付	○	○	ー	○	ー	一部	R9 1970件/年 R10 2040件/年	144	38	36	197	184	153	205	126	184	136	201	156	1760
<b>【納付相談受付】</b>																				
納付相談受付	○	○	ー	○	ー	○	R9 140件/年 R10 150件/年	17	5	3	19	13	4	4	13	10	7	24	9	128
<b>【納付確認書】</b>																				
納付確認書の受付及び交付	○	○	○	○	○	一部	R9 290件/年 R10 300件/年 (電話受付を含む)	3	0	0	1	2	1	7	17	29	79	66	53	258
<b>【還付】</b>																				
還付口座登録作業	ー	○	ー	○	ー	○	R9 3300件/年 R10 3400件/年	240	170	159	229	170	92	413	509	242	213	258	227	2922
過誤納のお知らせ作成作業(納付原簿出力)	ー	○	ー	○	ー	○	R9 1570件/年 R10 1630件/年	0	268	118	132	136	104	136	106	102	73	115	113	1403
<b>【送付先変更入力】</b>																				
送付先変更入力	ー	○	ー	○	ー	○	R9 1600件/年 R10 1660件/年	189	78	111	54	198	149	91	82	100	124	57	192	1425
<b>【封入封緘、発送、引き抜き】</b>																				
還付申立書の封入封緘、郵便区分の仕分け	ー	ー	ー	ー	ー	○	R9 4300件/年 R10 4500件/年	335	138	305	118	258	821	441	592	237	121	306	167	3839
催告書の封入封緘、引き抜き、郵便区分の仕分け	ー	ー	ー	ー	ー	○	R9 1710件/年 R10 1770件/年	1104	0	0	0	423	0	0	0	0	0	0	0	1527
納付確認書の引き抜き、郵便区分の仕分け	ー	ー	ー	ー	ー	○	R9 17900件/年 R10 18500件/年	0	0	0	0	0	0	0	0	0	15985	0	0	15985

後  
期  
収  
納

※事務区分 ○:委託対象 ー:委託対象外

	業務内容	受付	システム入力	説明	確認	発送	職員への引継	委託業務量 (R9・R10年度見込み)	窓口・月毎の件数(R8年度実績)												合計	
									4月	5月	6月	7月	8月	9月	10月	11月	12月	1月	2月	3月		
介 護 収 納	【納付書再発行】																					
	納付書再発行	○	○	○	○	ー	一部	R9 120件/年 R10 120件/年 (窓口での入金受付件数の2割)	0	0	0	0	0	0	0	0	0	0	0	0	0	
	【入金】																					
	窓口で入金受付	○	○	ー	○	ー	一部	R9 600件/年 R10 600件/年	35	15	33	51	45	39	45	40	63	59	54	52	531	
【納付確認書】																						
納付確認書の発行及び交付	○	○	○	○	ー	一部	R9 350件/年 R10 350件/年 (電話受付を含む)	5	1	0	3	0	0	4	35	43	130	58	62	341		

※事務区分 ○:委託対象 ―:委託対象外										窓口・月毎の件数(18年度実績)														
業務内容	受付	システム入力	説明	確認	封入封緘	引抜	職員への引継	備考	委託業務量 (R9-R10年度見込み)	窓口・月毎の件数(18年度実績)														
										4月	5月	6月	7月	8月	9月	10月	11月	12月	1月	2月	3月	合計		
各種免送物の封入封緘作業																								
未申告対策等の封入封緘作業①(未申告対策)	-	-	-	-	○	○	○	(職員から封筒と封入物を受け取り、封入封緘して職員に引き渡す) 引抜作業(職員から封入封緘した発送物と引抜リストを受け取り、引抜作業して職員に引き渡す)	R9 3750件/年 R10 3750件/年	0	0	0	1706	0	938	0	677	0	0	481	0	3803		
封入封緘作業②(国保・特徴開始DM)	-	-	-	-	○	○	○	封入封緘して、リストによる引き抜き作業をして職員に引き渡す。	R9 350件/年 R10 350件/年	0	0	0	1671	0	0	0	0	0	0	368	0	2039		
封入封緘作業③(国保・特徴停止通知)	-	-	-	-	○	○	○	封入封緘して、リストによる引き抜き作業をして職員に引き渡す。	R9 1100件/年 R10 1100件/年	0	0	0	0	0	0	0	0	0	0	1152	0	1152		
封入封緘作業④(国保・特徴開始のお知らせ)	-	-	-	-	○	○	○	封入封緘して、リストによる引き抜き作業をして職員に引き渡す。	R9 200件/年 R10 200件/年	276	0	0	0	0	0	0	0	0	0	0	0	276		
封入封緘作業⑤(後期・特徴開始DM)	-	-	-	-	○	○	○	封入封緘して、リストによる引き抜き作業をして職員に引き渡す。	R9 1300件/年 R10 1300件/年	0	0	0	2187	0	0	0	0	0	1268	0	3455			
封入封緘作業⑥(後期・特徴停止通知)	-	-	-	-	○	○	○	封入封緘して、リストによる引き抜き作業をして職員に引き渡す。	R9 600件/年 R10 600件/年	250	209	206	0	0	0	0	0	0	0	0	0	665		
封入封緘作業⑦(後期仮徴収開始通知書引抜と郵便区分の仕分け)	-	-	-	-	○	○	○	封入封緘して、リストによる引き抜き作業をして職員に引き渡す。	R9 1200件/年 R10 1200件/年	0	0	0	0	0	0	0	0	0	0	0	1232	1232		
封入封緘作業⑧(簡易申告書)	-	-	-	-	○	-	○	職員から封筒と封入物を受け取り、封入封緘して職員に引き渡す。	R9 80件/年 R10 80件/年	72	0	0	0	0	0	0	0	45	0	0	0	117		
月次更正通知書の引き抜き、郵便区分の仕分け(国保)	-	-	-	-	○	○	○	リストによる引き抜き作業をして職員に引き渡す。	R9 13500件/年 R10 13500件/年	1404	394	201	1898	1356	1351	1249	1482	1093	1081	1445	838	13792		
月次更正通知書の引き抜き、郵便区分の仕分け(後期)	-	-	-	-	○	○	○	リストによる引き抜き作業をして職員に引き渡す。	R9 100件/年 R10 100件/年	737	90	8	0	936	739	631	763	671	712	912	776	6975		
保険料内容説明																								
保険料が賦課され、決定通知が送付されている市民に対する保険料内容の説明	○	-	○	-	-	-	-	当初通知発送月は件数が多い。 ※当初賦課 国保・6月に通知発送 後期・7月に通知発送	国保・R9 465件/年 R10 465件/年 後期・R9 75件/年 R10 75件/年	10	10	120	60	20	20	20	20	20	20	20	20	360		
保険料減免																								
保険料の減免申請受付(所得減免の減免を除く)	○	-	○	○	-	-	○	減免申請書と必要書類の受付を行い、職員に引き渡す。	国保・R9 220件/年 R10 220件/年 後期・R9 30件/年 R10 30件/年	19	29	18	26	19	30	27	20	15	14	18	17	252		
保険料の減免申請受付(所得減免の減免)	○	-	○	○	-	-	○	減免申請書と必要書類の受付を行い、職員に引き渡す。	国保・R9 170件/年 R10 170件/年 後期・R9 5件/年 R10 5件/年	-	-	-	-	-	-	-	-	-	21	34	116	171		
所得減免の減免に関する事前説明	○	-	○	○	-	-	○	所得減免が理由で納付相済に実行した市民に対し減免の申請の時期や必要書類の案内を行う。 案内後は、納付相済のため収納職員に引き継ぎ、相済後に使用した案内文書を賦課職員に引き渡す。	国保・R9 240件/年 R10 240件/年 後期・R9 11件/年 R10 11件/年	0	0	34	31	33	16	25	28	22	27	16	12	244		
納付方法変更申出																								
納付方法変更(特徴⇄普徴)の申出の受付	○	-	○	○	-	-	○	受付の際、特徴が停止する時期や制度の説明を行う。 対応終了後に申出書を職員に渡し、職員がシステムに入力する。 特徴開始のお知らせを送付する月(7月、1月)に件数が増える傾向。	国保・R9 90件/年 R10 90件/年 後期・R9 100件/年 R10 100件/年	8	3	15	83	4	6	4	6	3	44	8	5	189		
保険料軽減																								
非自発的失業に係る国保料の軽減届出の受付と変更通知の交付、保険料説明	○	-	○	○	-	-	○	受付した軽減届出書を職員に渡し、職員がシステムに入力する。 必要に応じて職員が賦課更正を行った後、委託業者にて通知書の交付や保険料内容の説明を行う。	国保 590件/年 R10 590件/年 ※即時の賦課更正が必要なケースは半数程度	55	65	59	52	44	57	48	43	31	40	46	51	591		
産前産後期間に係る国保料の軽減届出の受付と変更通知の交付、保険料説明	○	-	○	○	-	-	○	受付した軽減届出書を職員に渡し、職員がシステムに入力する。 必要に応じて職員が賦課更正を行った後、委託業者にて通知書の交付や保険料内容の説明を行う。	国保 150件/年 R10 150件/年	10	11	15	11	18	16	16	9	13	12	7	9	147		
保険料試算																								
国保加入手続前の市民に対する、加入した場合の保険料の試算内容の説明	○	-	○	○	-	-	○	試算は職員が行う。	R9 1400件/年 R10 1400件/年	150	100	100	100	100	100	100	100	100	100	150	200	1400		
国保加入手続時に市民から要望を受けた場合の保険料説明	○	-	○	-	-	-	-	保険料シミュレーション画面を使用する。追加加入、退加加入も含む。 職員によるチェックは行わない。	R9 1400件/年 R10 1400件/年	150	100	100	100	100	100	100	100	100	100	150	200	1400		
国保加入済の市民に対する、次年度以降や世帯分離(合併)した場合の保険料の試算内容の説明	○	-	○	○	-	-	○	試算は職員が行う。	R9 150件/年 R10 150件/年	10	10	10	10	10	10	10	10	10	10	20	30	150		
申告書受付																								
未申告者が健康保険課に申告のため来庁したときに、収入の有無を確認し、賦課チーム、または、市民税課に繋ぐ。	○	-	○	○	-	-	○	聞き取りを行い、「収入〇〇」については、記載内容を確認して賦課チームに繋ぐ。収入有りについては、必要事項を記載したメモを来庁者に渡し、市民税課に繋ぐ。	R9 600件/年 R10 600件/年	20	20	150	150	100	20	40	20	20	20	20	20	600		

未申告受付(申告済)																							
申告に伴う保険料更正を市民から求められた際の変更通知の交付、保険料説明	○	-	○	○	-	-	○	保険料が変わるか確認し、変わる場合は職員に引継ぎ、職員にて賦課更正を行う。 更正後、委託業者にて通知書の交付や保険料内容の説明を行う。	R9 200件/年 R10 200件/年	10	10	50	50	30	10	20	10	10	10	10	10	10	230
転入者申告の受付と変更通知の交付、保険料説明	○	-	○	○	-	-	○	所得不明転入者の申告書を受付けし、保険料が変わる場合は職員に引継ぎ、職員にて所得入力と賦課更正を行う。 更正後、委託業者にて通知書の交付や保険料内容の説明を行う。	R9 120件/年 R10 120件/年 ※転入者申告書の受付のみで終わるケース別にR9 1000件/年、R10 1000件/年あり	10	10	10	10	10	10	10	10	10	10	10	10	10	120
転入者申告書入力																							
転入者申告書の内容をシステムに入力する。	-	○	-	○	-	-	-	チェックは職員が行う。	R9 560件/年 R10 560件/年	182	108	22	19	19	52	49	35	11	23	11	28	559	
喪失時の保険料説明																							
国保喪失時に職員が賦課更正を行った後の変更通知の交付と保険料説明	○	-	○	○	-	-	○	国保喪失時、資格の修正を行った後に賦課職員に引継ぎし職員にて賦課更正を行う。 更正後、委託業者にて通知書の交付や保険料内容の説明を行う。	R9 4000件/年 R10 4000件/年 ※4、5月は当初賦課前のため過年度分のみ	100	100	400	400	400	400	400	400	300	300	300	500	4000	
後期送付先変更の受付及び入力																							
送付先変更の受付(給付チームと共通)を行い、ADWORDへ情報を入力する	○	○	-	○	-	-	-	チェックは職員が行う。	R9 1400件/年 R10 1400件/年	189	78	111	54	198	149	91	82	100	124	57	192	1425	
年齢到達者への軽減に関する回答書の発送対象絞り込み、同封作業																							
対象を絞り込み、対象者ごとに同封作業を行う。	-	○	-	○	○	○	○	チェックは職員が行う。	R9 4000件/年 R10 4000件/年	267	324	301	370	331	355	354	311	478	402	351	317	4161	
保険料試算																							
未償後期切替を検討している市民に対する保険料の試算内容の説明	○	-	○	○	-	-	○	計算は職員が行う。	R9 210件/年 R10 210件/年	26	19	21	20	12	19	18	15	17	8	22	18	215	
年齢未達者へ後期に移行した後の保険料試算と内容の説明	○	-	○	-	-	-	-	広域連合HPの試算ツールを使用する。	R9 60件/年 R10 60件/年	5	5	5	5	5	5	5	5	5	5	5	5	60	
後期加入者に対する、次年度以降や世帯分離(合併)した場合の保険料の試算と内容の説明	○	-	○	-	-	-	-	広域連合HPの試算ツールを使用する。	R9 60件/年 R10 60件/年	5	5	5	5	5	5	5	5	5	5	5	5	60	

# ①受託者→市→受託者へ引き継ぐ場合(国保加入&書類交付)

◆基本ベース

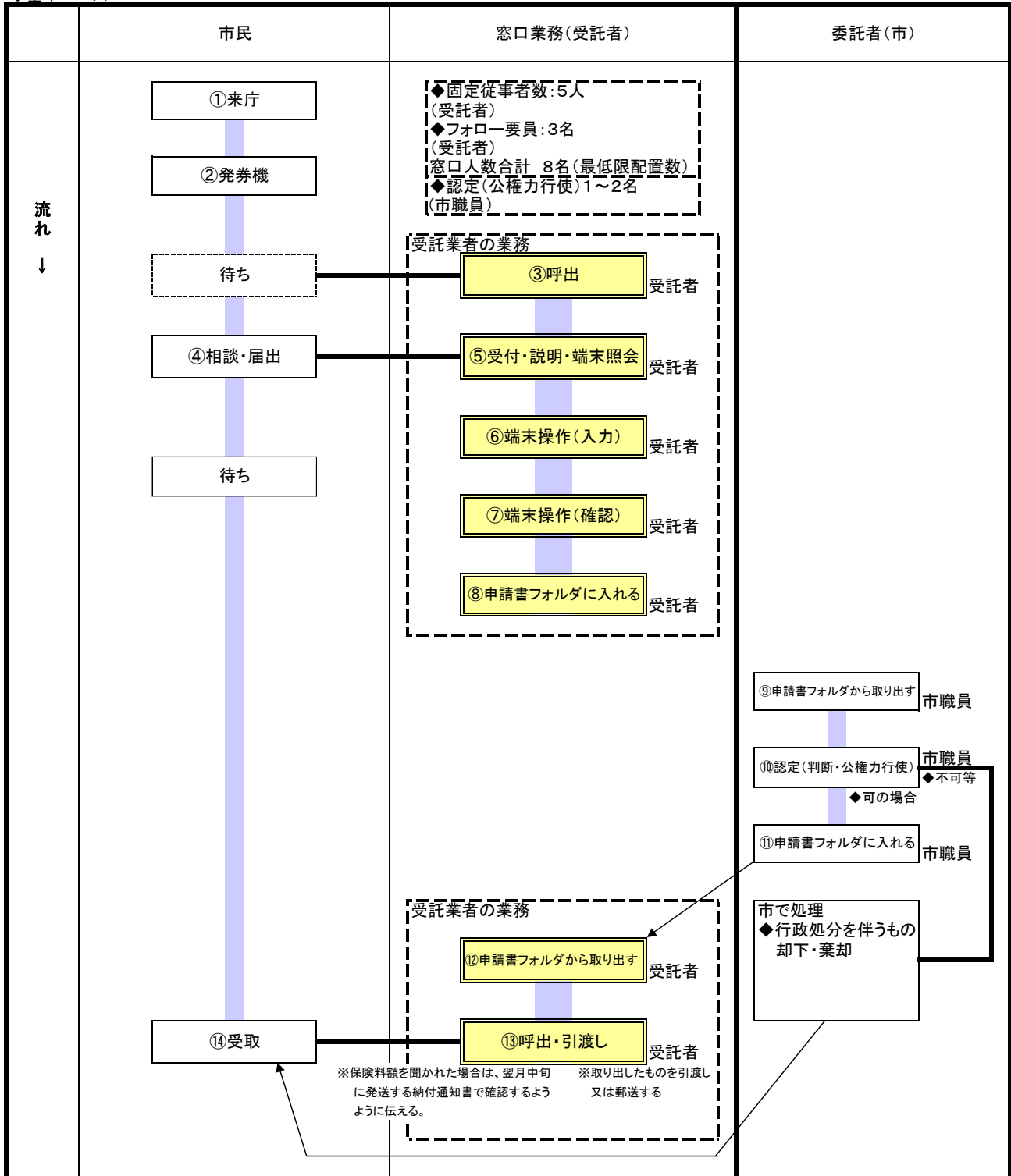

## ②受託者で完結する場合(保険料入金)

### ◆保険料の納付(滞納なし)

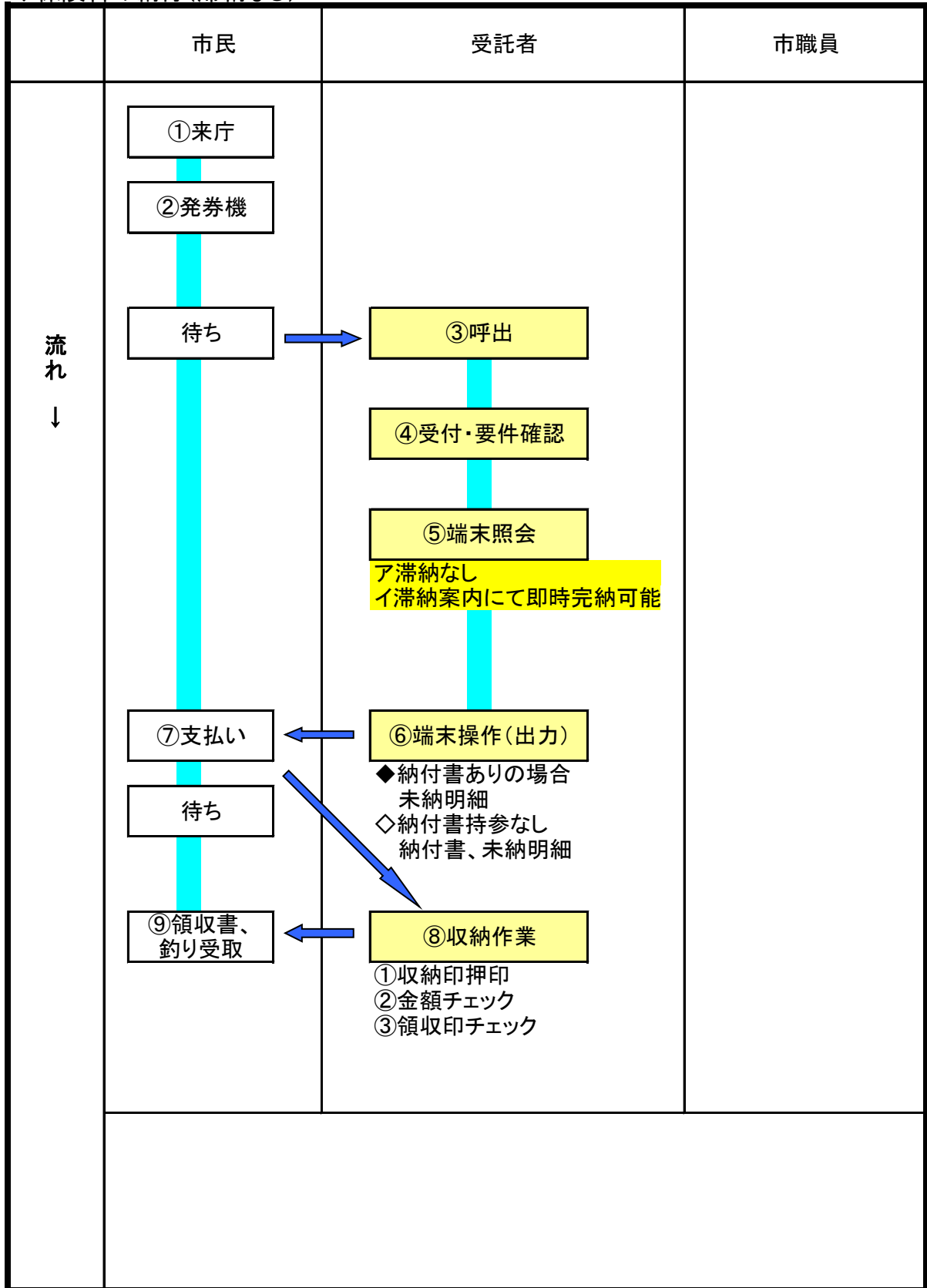

### ③受託者から市へ引き継ぐ場合(納付相談)

◆保険料の納付相談を目的に来庁

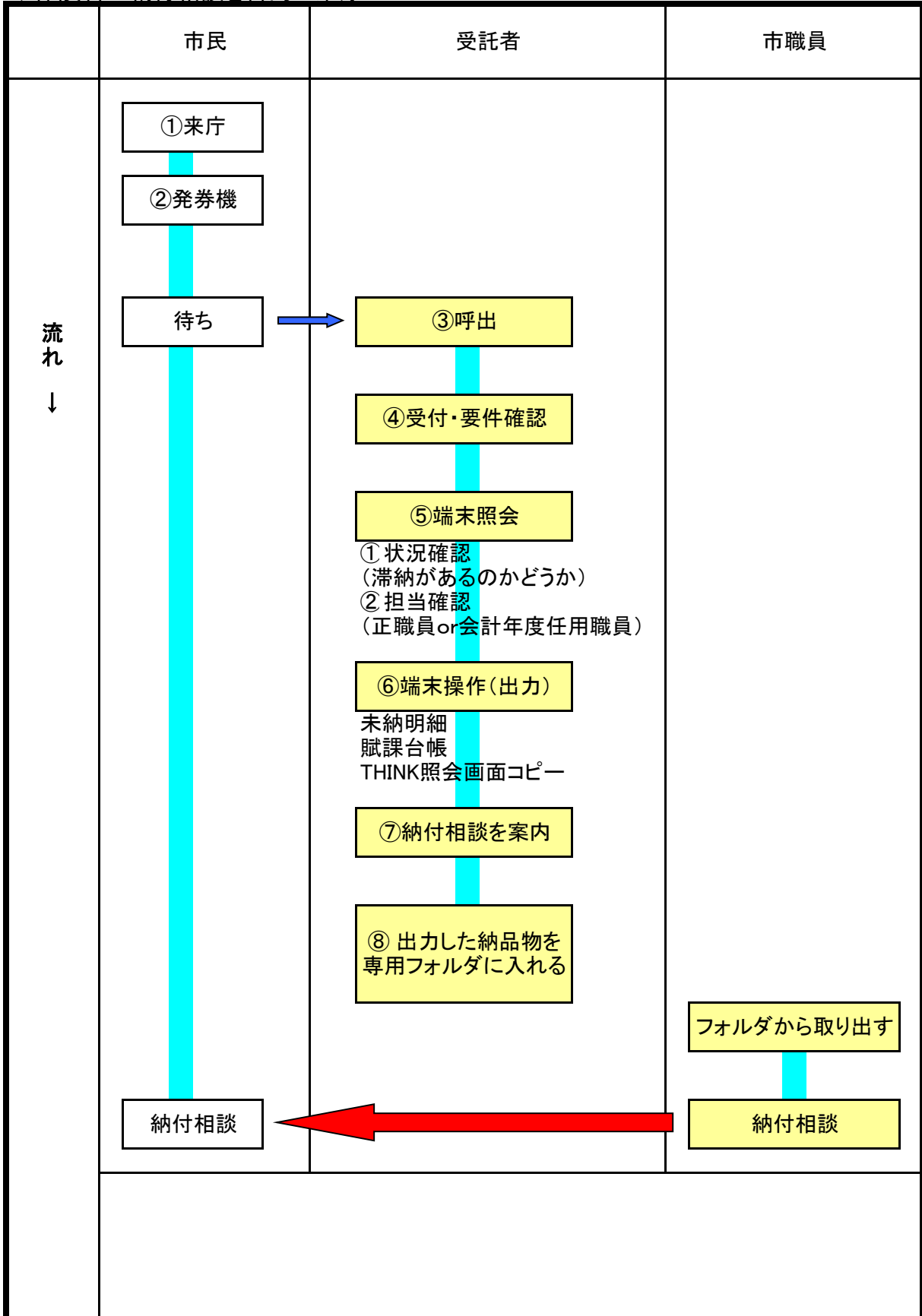

# ④受託者から市へ引き継ぐ場合(保険料説明、保険料試算、保険料減免、未申告受付)

## ◆保険料試算等

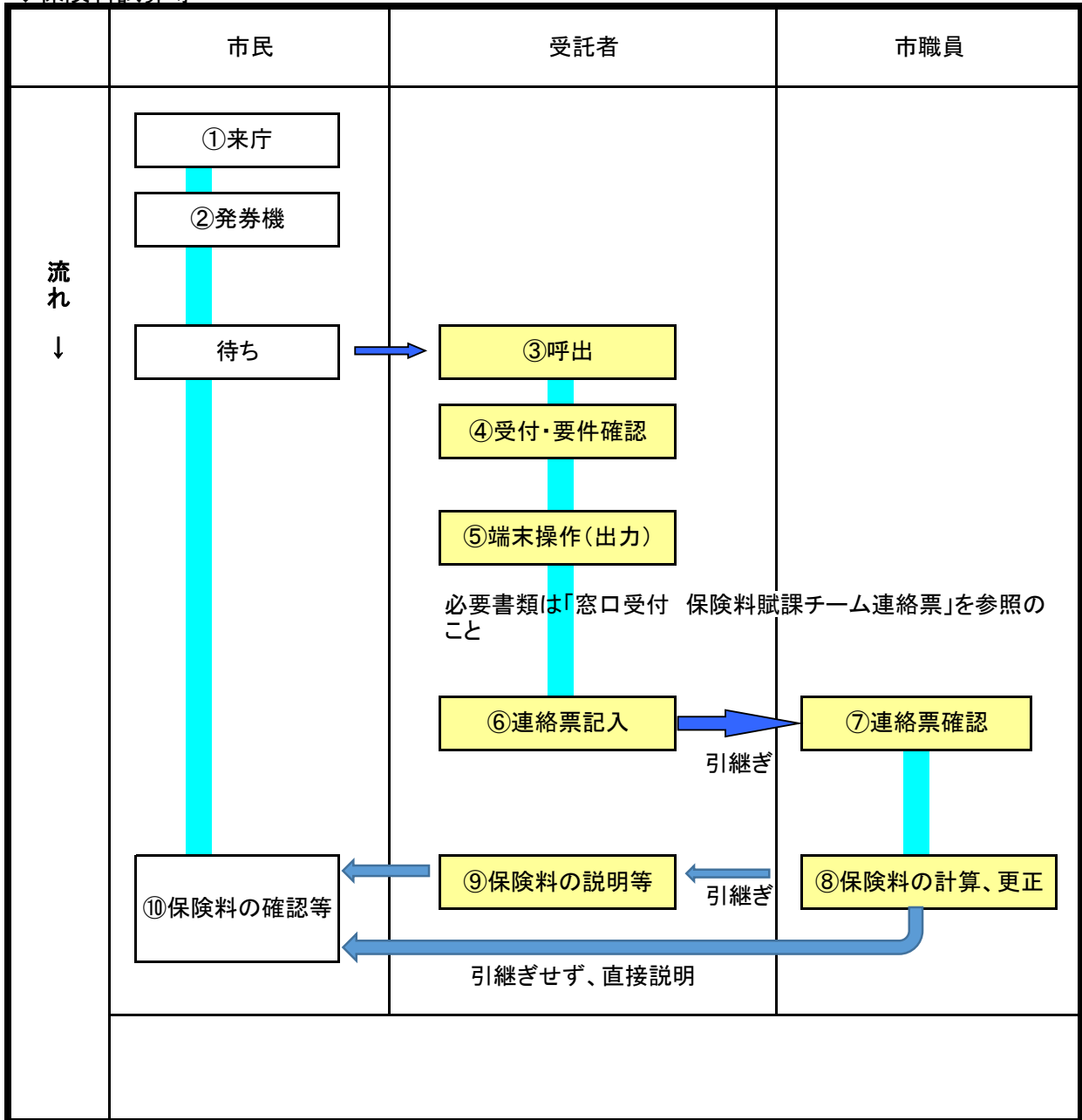

# ⑤受託者から市へ引き継ぐ場合(非自発申請、産前産後申請、納付方法変更申出)

## ◆非自発、納付方法変更

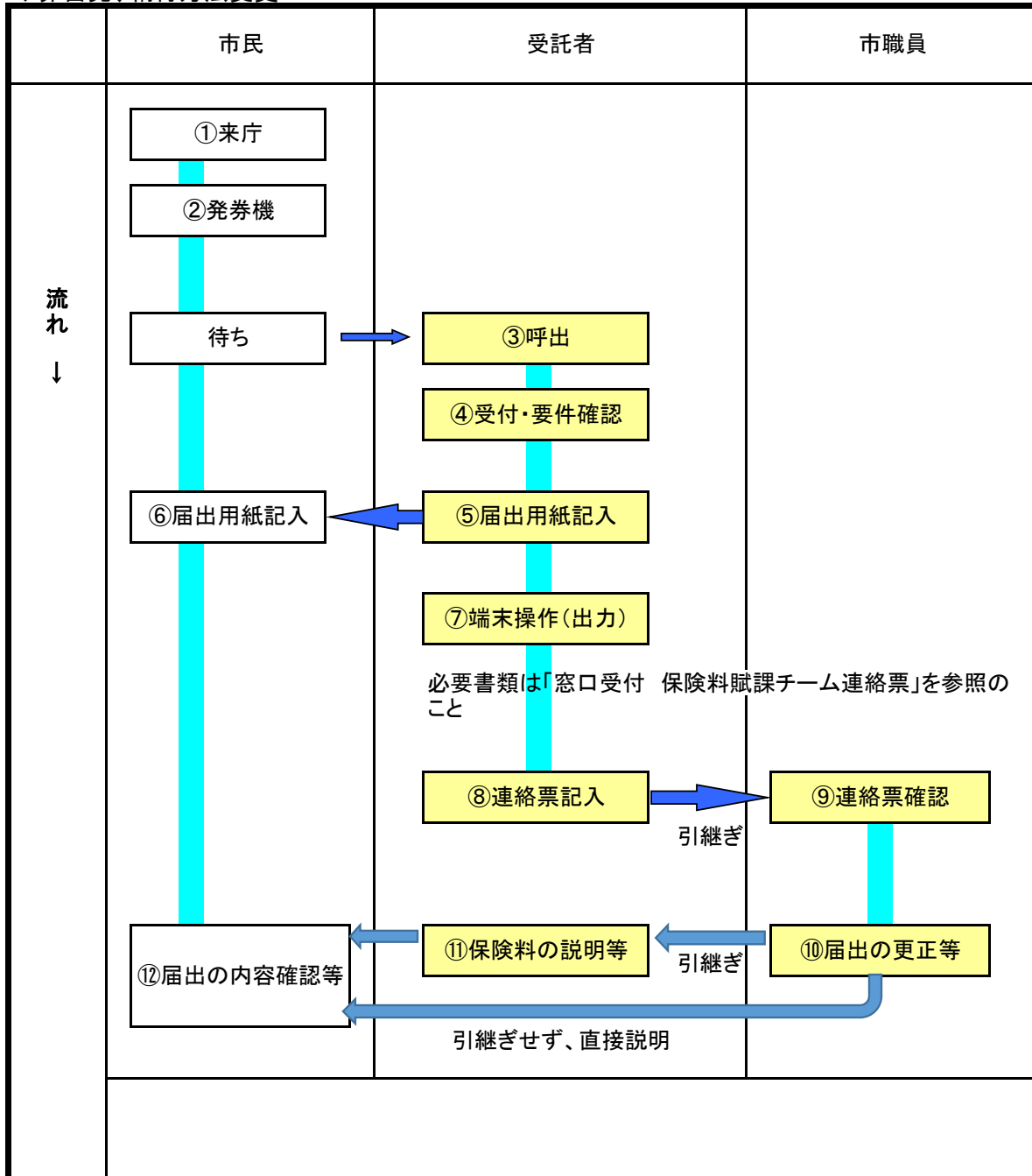

# ⑥受託者から市へ引き継ぐ場合(保険料減免(5条減免含む))

## ◆保険料減免

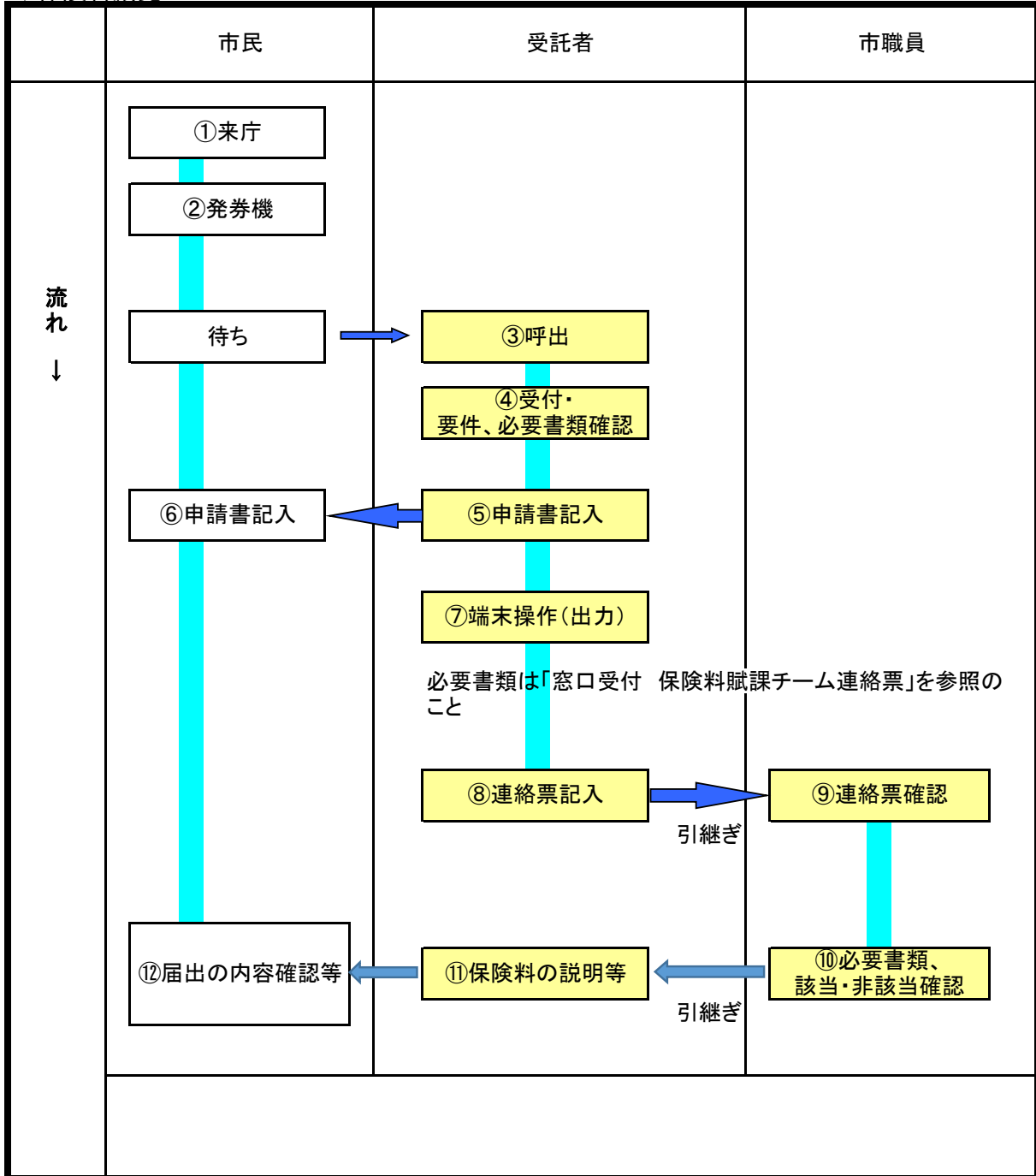

# ⑦受託者で完結する場合(新規加入時の保険料説明)

◆加入時の保険料説明(保険料の説明の希望があった場合のみ)

