

別紙1
委託業務対応一覧表

※事務区分 ○:委託対象 ー:委託対象外

	業務内容	受付	システム 確認	説明	引渡	職員 への 引継	件数
共通	【来庁者ご案内】						
	関係部署窓口の案内	○	ー	○	ー	ー	
	【問い合わせ】						
	国保・後期制度一般の案内	○	ー	○	ー	ー	

※事務区分 ○:委託対象 一:委託対象外		窓口・月毎の件数(R6年度実績) ※比較のため1~3月の実績のみ掲載																	
業務内容	受付	システム入力	入力確認	証引渡	職員への引継	R8年度委託業務量 (R9年1~3月見込み)	4月	5月	6月	7月	8月	9月	10月	11月	12月	1月	2月	3月	合計
【資格取得】																			
社保・組合離脱の受付	○	○	○	-	-	730件/年	-	-	-	-	-	-	-	-	-	233	218	308	759
転入の受付	○	○	○	-	-	280件/年	-	-	-	-	-	-	-	-	-	72	72	155	299
出生の受付	○	○	○	-	-	30件/年	-	-	-	-	-	-	-	-	-	14	7	13	34
生保廃止の受付	○	○	○	-	-	25件/年	-	-	-	-	-	-	-	-	-	9	9	9	27
その他取得の受付	○	○	○	-	-	10件/年	-	-	-	-	-	-	-	-	-	4	2	6	12
【資格喪失】																			
社保・組合加入の受付	○	○	○	-	-	550件/年	-	-	-	-	-	-	-	-	-	197	178	192	567
転出の受付	○	○	○	-	-	340件/年	-	-	-	-	-	-	-	-	-	66	56	224	346
死亡の受付	○	○	○	-	-	5件/年	-	-	-	-	-	-	-	-	-	4	0	0	4
生保開始の受付	○	○	○	-	-	40件/年	-	-	-	-	-	-	-	-	-	9	14	21	44
その他喪失の受付	○	○	○	-	-	35件/年	-	-	-	-	-	-	-	-	-	7	10	21	38
【マル学・マル遣・住所地特例・住民登録外】																			
マル学の受付	○	○	○	-	-	15件/年	-	-	-	-	-	-	-	-	-	1	6	7	14
マル遣の受付	○	○	○	-	-	5件/年	-	-	-	-	-	-	-	-	-	0	0	0	0
住所地特例者の受付	○	○	○	-	-	10件/年	-	-	-	-	-	-	-	-	-	0	2	6	8
DV被害者の加入受付	-	-	-	-	○	3件/年	-	-	-	-	-	-	-	-	-	1	0	0	1
【転居・世帯主変更・氏名変更】																			
転居・世帯主変更・氏名変更の受付	○	○	○	-	-	330件/年	-	-	-	-	-	-	-	-	-	88	94	164	346
【減免申請】																			
一部負担金減免申請の受付	○	○	○	-	-	10件/年	-	-	-	-	-	-	-	-	-	0	0	0	0
【資格確認書・資格情報のお知らせ】																			
新規発行引渡	○	○	○	○	○	180件/年	-	-	-	-	-	-	-	-	-	65	73	50	188
再発行引渡	○	○	○	○	○	50件/年	-	-	-	-	-	-	-	-	-	14	17	23	54
郵送資格確認書の引渡、再郵送廃棄資格確認書の回収入力(別紙5参照)	○	○	○	○	-	650件/年	-	-	-	-	-	-	-	-	-	349	261	378	988
基準収入額適用申請の受付	○	○	○	-	-	5件/年	-	-	-	-	-	-	-	-	-	0	0	0	0
総合支所、市民センターより依頼分資格確認書等郵送業務	○	○	○	○	○	170件/年	-	-	-	-	-	-	-	-	-	33	49	94	176
【限度額適用・標準負担額減額認定】																			
新規発行(長期該当認定含む)引渡	○	○	○	○	○	80件/年	-	-	-	-	-	-	-	-	-	40	40	30	110
再発行引渡	○	○	○	○	○	10件/年	-	-	-	-	-	-	-	-	-	2	0	5	7
年次更新に関する業務申請(届出)書確認、書類整理等	-	-	-	-	○	0件/年	-	-	-	-	-	-	-	-	-	0	0	0	0
【高額療養費支払資金貸付制度】																			
貸付申請	○	○	○	○	○	4件/年	-	-	-	-	-	-	-	-	-	0	0	0	0
【特定疾病療養受療証】																			
新規発行引渡	○	○	○	○	○	5件/年	-	-	-	-	-	-	-	-	-	2	2	2	6
再発行引渡	○	○	○	○	○	2件/年	-	-	-	-	-	-	-	-	-	0	0	0	0
【資格異動者リスト出力】																			
資格異動者日次確認業務(別紙5参照)	-	○	○	-	-	50件/年	-	-	-	-	-	-	-	-	-	20	20	20	60
【マイナンバーカードの健康保険利用】																			
登録の支援 ※実績は後期と合算	○	-	-	-	-	30件/年	-	-	-	-	-	-	-	-	-	18	21	18	57
登録の解除	○	○	○	○	-	10件/年	-	-	-	-	-	-	-	-	-	4	2	3	9
【ご遺族サポート窓口対応(国保・後期)】																			
ご遺族サポート窓口対応	○	○	○	○	○	130件/年	-	-	-	-	-	-	-	-	-	45	45	44	134

※事務区分 ○:委託対象 一:委託対象外

業務内容	受付	システム入力	入力確認	証引渡	職員への引継	R8年度委託業務量 (R9年1~3月見込み)	窓口・月毎の件数(R8年度実績) ※比較のため1~3月の実績のみ掲載												合計
							4月	5月	6月	7月	8月	9月	10月	11月	12月	1月	2月	3月	
【高額療養費】																			
高額療養費申請の受付業務 入力業務(別紙5参照)	○	○	○	-	-	窓口受付 170件/年 入力 1250件/年	-	-	-	-	-	-	-	-	-	64	26	83	173
高額療養費支給業務に関するその他入力業務 (受付管理表、統計表、多数回リスト、 肝炎受給者高額支給確認、簡素化未登録確認) (別紙5参照)	-	○	○	-	-	2600件/年	-	-	-	-	-	-	-	-	-	847	576	970	2393
高額療養費補填に関する業務(引抜作業)(別紙5参照)	-	○	○	-	-	20件/年	-	-	-	-	-	-	-	-	-	0	16	0	16
【高額介護合算】																			
高額介護合算申請の受付	○	○	○	-	-	20件/年	-	-	-	-	-	-	-	-	-	1	15	2	18
【療養費】																			
補装具の受付 入力業務(別紙5参照)	○	○	○	-	-	窓口受付 90件/年 入力 210件/年	-	-	-	-	-	-	-	-	-	30	31	37	98
マイナ保険証等を提示しない受診の受付 入力業務(別紙5参照)	○	○	○	-	-	25件/年	-	-	-	-	-	-	-	-	-	1	2	2	5
資格取得届出以前の受診の受付 入力業務(別紙5参照)	○	○	○	-	-		-	-	-	-	-	-	-	-	-	11	8	6	25
海外療養費の受付 入力業務(別紙5参照)	○	○	○	-	-	5件/年	-	-	-	-	-	-	-	-	-	1	1	1	3
入院時食事療養費還付申請の受付 入力業務(別紙5参照)	○	○	○	-	-	20件/年	-	-	-	-	-	-	-	-	-	3	9	5	17
特別療養費の受付 入力業務(別紙5参照)	○	○	○	-	-	10件/年	-	-	-	-	-	-	-	-	-	0	4	1	5
移送費・搬送費の受付 入力業務(別紙5参照)	○	○	○	-	-	1件/年	-	-	-	-	-	-	-	-	-	0	0	0	0
その他療養費の受付 入力業務(別紙5参照)	○	○	○	-	-	15件/年	-	-	-	-	-	-	-	-	-	5	3	6	14
あはき療養費支給申請入力業務(別紙5参照)	-	○	○	-	-	320件/年	-	-	-	-	-	-	-	-	-	107	109	115	331
【食事代差額】																			
食事代差額の受付(別紙5参照)	○	○	○	-	-	20件/年	-	-	-	-	-	-	-	-	-	3	9	5	17
【出産育児一時金】																			
海外出産の受付	○	-	-	-	-	3件/年	-	-	-	-	-	-	-	-	-	0	0	0	0
直接支払制度(全額・差額申請)の受付	○	-	-	-	-	10件/年	-	-	-	-	-	-	-	-	-	4	2	0	6
【葬祭費】																			
葬祭費支給申請の受付	○	○	○	-	-	40件/年	-	-	-	-	-	-	-	-	-	22	12	13	47
【第三者行為】																			
第三者行為による傷病届、自損の行為による傷病届の 受付	○	-	-	-	-	5件/年	-	-	-	-	-	-	-	-	-	0	2	1	3
交通事故の相談	-	-	-	-	○	-	-	-	-	-	-	-	-	-	-	-	-	-	-
【はり・きゅう・マッサージ受診証】																			
新規発行引渡	○	○	○	○	○	40件/年	-	-	-	-	-	-	-	-	-	8	3	37	48
再発行引渡	○	○	○	○	○	3件/年	-	-	-	-	-	-	-	-	-	1	1	0	2
【有床義歯の再作成承認申請】																			
承認申請の受付	○	○	○	-	-	1件/年	-	-	-	-	-	-	-	-	-	0	0	0	0

※事務区分 ○:委託対象 ー:委託対象外

業務内容	受付	システム 入力	説明	確認	発送 及び 交付	職員 への 引継	88年度委託業務量 (89年1～3月見込み)	窓口・月毎の件数(86年度実績) ※比較のため1～3月の実績のみ掲載												合計				
								4月	5月	6月	7月	8月	9月	10月	11月	12月	1月	2月	3月					
【システムへの入力】																								
限度額通用・標準負担額減額認定更新処理	-	○	-	○	○	-	0件/年	-	-	-	-	-	-	-	-	-	-	-	-	-	-	-	-	-
郵送・電子申請受付分(喪失入力)	-	○	-	-	-	○	1件/年	-	-	-	-	-	-	-	-	-	-	66	59	64				189
死亡者リスト入力業務(別紙5参照)	-	○	-	○	-	-	2件/年	-	-	-	-	-	-	-	-	-	-	459	345	324				1128
【封入封緘、カウント、引き抜き、発送】																								
資格確認書(高齢受給者年齢到達+ 負担割合変更)発送	-	-	-	-	○	○	170件/年	-	-	-	-	-	-	-	-	-	-	70	49	61				180
資格情報のお知らせ(高齢受給者年齢到達+ 負担割合変更)発送	-	-	-	-	○	○	520件/年	-	-	-	-	-	-	-	-	-	-	221	155	158				534
郵返資格確認書の再通知	-	-	-	-	○	○	0件/年	-	-	-	-	-	-	-	-	-	-	0	0	0				0
通用適正化通知	-	-	-	-	○	○	210件/年	-	-	-	-	-	-	-	-	-	-	0	223	0				223
マール更新通知	-	-	-	-	○	○	30件/年	-	-	-	-	-	-	-	-	-	-	0	32	0				32
高額療養費支給決定通知	-	-	-	-	○	○	3650件/年	-	-	-	-	-	-	-	-	-	-	1247	1215	1281				3743
鍼灸施術料金支給通知	-	-	-	-	○	○	0件/年	-	-	-	-	-	-	-	-	-	-	0	0	0				0
葬祭費支給決定通知	-	-	-	-	○	○	0件/年	-	-	-	-	-	-	-	-	-	-	0	0	0				0
食事代差額支給決定通知	-	-	-	-	○	○	20件/年	-	-	-	-	-	-	-	-	-	-	3	9	5				17
療養費(装具)支給決定通知	-	-	-	-	○	○	0件/年	-	-	-	-	-	-	-	-	-	-	0	0	0				0
療養費(鍼灸マ装具以外)支給決定通知	-	-	-	-	○	○	0件/年	-	-	-	-	-	-	-	-	-	-	0	0	0				0
高額療養費動員通知	-	-	-	-	○	○	1200件/年	-	-	-	-	-	-	-	-	-	-	0	563	0				563
高額(年間合算)療養費動員通知	-	-	-	-	○	○	0件/年	-	-	-	-	-	-	-	-	-	-	0	0	0				0
高額医療・介護合算療養費動員通知	-	-	-	-	○	○	70件/年	-	-	-	-	-	-	-	-	-	-	0	0	0				0
医療費通知(引き抜き、発送)	-	-	-	-	○	○	31,000件/年	-	-	-	-	-	-	-	-	-	-	0	31,646	0				31,646
限度額通用・標準負担額減額認定更新処理	-	-	-	-	○	○	0件/年	-	-	-	-	-	-	-	-	-	-	0	0	0				0

※事務区分 ○:委託対象 ー:委託対象外

業務内容	受付	システム入力	入力確認	証引渡	職員への引継	R8年度委託業務量 (R9年1~3月見込み)	窓口・月毎の件数(R6年度実績) ※比較のため1~3月の実績のみ掲載												合計
							4月	5月	6月	7月	8月	9月	10月	11月	12月	1月	2月	3月	
【資格取得】																			
県外転入の受付	○	○	○	-	-	20件/年	-	-	-	-	-	-	-	-	-	6	2	4	12
生保廃止の受付	○	○	○	-	-	10件/年	-	-	-	-	-	-	-	-	-	0	0	8	8
障害認定申請の受付	○	○	○	-	-	40件/年	-	-	-	-	-	-	-	-	-	9	15	9	33
その他取得の受付	○	○	○	-	-	5件/年	-	-	-	-	-	-	-	-	-	0	1	0	1
【資格喪失】																			
県外転出の受付	○	○	○	-	-	20件/年	-	-	-	-	-	-	-	-	-	5	2	7	14
生保開始の受付	○	○	○	-	-	50件/年	-	-	-	-	-	-	-	-	-	18	11	17	46
障害認定申請撤回の受付	○	○	○	-	-	5件/年	-	-	-	-	-	-	-	-	-	0	0	1	1
その他喪失の受付	○	○	○	-	-	5件/年	-	-	-	-	-	-	-	-	-	0	0	0	0
【住所地特例・住民登録外】																			
住所地特例者の受付	○	○	○	-	-	5件/年	-	-	-	-	-	-	-	-	-	0	0	0	0
DV被害者の加入受付	-	-	-	-	○	3件/年	-	-	-	-	-	-	-	-	-	0	0	0	0
【減免申請】																			
一部負担金減免申請の受付	○	○	○	-	-	8件/年	-	-	-	-	-	-	-	-	-	0	0	0	0
【送付先変更】																			
送付先変更の受付入力	○	○	○	-	○	60件/年	-	-	-	-	-	-	-	-	-	18	15	16	49
【資格確認書・資格情報のお知らせ】																			
新規発行引渡	○	○	○	○	○	230件/年	-	-	-	-	-	-	-	-	-	73	66	77	216
再発行引渡	○	○	○	○	○	140件/年	-	-	-	-	-	-	-	-	-	43	42	51	136
資格確認書回収入力作業 (別紙5参照)	○	○	○	○	-	300件/年	-	-	-	-	-	-	-	-	-	100	100	100	300
要配慮者(職権継続交付)の受付	○	○	○	-	-	70件/年	-	-	-	-	-	-	-	-	-	14	26	25	65
【限度額適用・標準負担額減額認定】																			
資格確認書併記認定	○	○	○	○	○	200件/年	-	-	-	-	-	-	-	-	-	64	54	73	191
長期該当認定	○	○	○	○	○	20件/年	-	-	-	-	-	-	-	-	-	7	5	4	16
【特定疾病療養受療証】																			
新規発行引渡	○	○	○	○	○	20件/年	-	-	-	-	-	-	-	-	-	5	3	5	13
再発行引渡	○	○	○	○	○	10件/年	-	-	-	-	-	-	-	-	-	0	0	0	0
【広域連合日次データ連携作業】																			
広域連合日次データ連携に関する 業務(別紙5参照)	-	○	○	-	-	60件/年	-	-	-	-	-	-	-	-	-	20	20	20	60
【基準収入額適用所得確認作業】																			
基準収入額適用に関する所得確認 及び入力業務(別紙5参照)	-	○	○	-	-	0件/年	-	-	-	-	-	-	-	-	-	0	0	0	0
【マイナンバーカードの健康保険利用】																			
登録の支援 ※実績は国保と合算	○	-	-	-	-	30件/年	-	-	-	-	-	-	-	-	-	-	-	-	-
登録の解除	○	○	○	○	-	5件/年	-	-	-	-	-	-	-	-	-	0	1	2	3

※事務区分 ○:委託対象 ー:委託対象外

業務内容	受付	システム入力	入力確認	証引渡	職員への引継	R8年度委託業務量 (R9年1～3月見込み)	窓口・月毎の件数(R6年度実績) ※比較のため1～3月の実績のみ掲載												合計
							4月	5月	6月	7月	8月	9月	10月	11月	12月	1月	2月	3月	
【高額療養費】																			
高額療養費申請の受付 口座入力業務(別紙5参照)	○	○	○	ー	ー	窓口受付 260件/年	ー	ー	ー	ー	ー	ー	ー	ー	62	88	87	237	
	ー	○	○	ー	ー	入力 1,800件/年	ー	ー	ー	ー	ー	ー	ー	ー	507	502	607	1616	
【高額介護合算】																			
高額介護合算申請の受付 資格確認、受付入力(別紙5参照)	○	○	○	ー	ー	窓口受付 1000件/年	ー	ー	ー	ー	ー	ー	ー	ー	2	539	423	964	
	ー	○	○	ー	ー	入力 4800件/年	ー	ー	ー	ー	ー	ー	ー	ー	19	1259	3425	4703	
【療養費】																			
補装具の受付 入力業務(別紙5参照)	○	○	○	ー	ー	220件/年	ー	ー	ー	ー	ー	ー	ー	ー	70	52	83	205	
マイナ保険証等を提示しない受診の受付 入力業務(別紙5参照)	○	○	○	ー	ー	1件/年	ー	ー	ー	ー	ー	ー	ー	ー	0	0	0	0	
負担割合差額申請の受付 入力業務(別紙5参照)	○	○	○	ー	ー	3件/年	ー	ー	ー	ー	ー	ー	ー	ー	1	0	0	1	
海外療養費の受付 入力業務(別紙5参照)	○	○	○	ー	ー	1件/年	ー	ー	ー	ー	ー	ー	ー	ー	0	0	0	0	
入院時食事療養費還付申請の受付 入力業務(別紙5参照)	○	○	○	ー	ー	1件/年	ー	ー	ー	ー	ー	ー	ー	ー	0	0	0	0	
移送費・搬送費の受付 入力業務(別紙5参照)	○	○	○	ー	ー	1件/年	ー	ー	ー	ー	ー	ー	ー	ー	0	0	0	0	
その他の療養費の受付 入力業務(別紙5参照)	○	○	○	ー	ー	5件/年	ー	ー	ー	ー	ー	ー	ー	ー	3	0	2	5	
療養費口座入力及びエクセル入力業務(別紙5参照)	ー	○	○	ー	ー	550件/年	ー	ー	ー	ー	ー	ー	ー	ー	168	176	161	505	
【食事代差額】																			
食事代差額の受付(別紙5参照)	○	○	○	ー	ー	90件/年	ー	ー	ー	ー	ー	ー	ー	ー	23	30	33	86	
【葬祭費】																			
葬祭費支給申請の受付	○	○	○	ー	ー	370件/年	ー	ー	ー	ー	ー	ー	ー	ー	120	110	117	347	
療養費口座入力業務(別紙5参照)	ー	○	○	ー	ー	820件/年	ー	ー	ー	ー	ー	ー	ー	ー	248	272	242	762	
【第三者行為】																			
第三者行為による傷病届の受付	○	ー	ー	ー	ー	3件/年	ー	ー	ー	ー	ー	ー	ー	ー	0	0	0	0	
交通事故の相談	ー	ー	ー	ー	○	ー	ー	ー	ー	ー	ー	ー	ー	ー	ー	ー	ー	ー	
【はり・きゅう・マッサージ受診証】																			
新規交付	○	○	○	○	○	140件/年	ー	ー	ー	ー	ー	ー	ー	ー	9	4	110	123	
再交付	○	○	○	○	○	5件/年	ー	ー	ー	ー	ー	ー	ー	ー	2	0	0	2	
【有床義歯の再作成承認申請】																			
承認申請の受付	○	○	○	ー	ー	1件/年	ー	ー	ー	ー	ー	ー	ー	ー	0	0	0	0	

後
期
給
付

※事務区分 ○:委託対象 ―:委託対象外

業務内容	受付	システム入力	説明	確認	送付及び交付	職員への引継	R8年度委託業務量 (R9年1~3月見込み)	窓口・月毎の件数 (R6年度実績) ※比較のため1~3月の実績のみ掲載											
								4月	5月	6月	7月	8月	9月	10月	11月	12月	1月	2月	3月
【納付書再発行】																			
納付書再発行	○	○	○	○	―	一部	350件/年 (窓口での入金受付件数の2割)	―	―	―	―	―	―	―	―	124	113	120	357
【口座振替】																			
口座振替申請受付	○	―	○	○	―	一部	310件/年	―	―	―	―	―	―	―	―	72	59	80	211
【入金】																			
窓口で入金受付	○	○	―	○	―	一部	1730件/年	―	―	―	―	―	―	―	―	618	567	602	1787
【納付相対受付】																			
納付相対受付	○	○	―	○	―	○	800件/年	―	―	―	―	―	―	―	―	235	223	298	756
【納付確認書】																			
納付確認書の受付及び交付	○	○	○	○	○	一部	350件/年 (電話受付を含む)	―	―	―	―	―	―	―	―	166	83	93	342
【納付相対後の資格確認証の交付】																			
納付相対後の資格確認証の交付	―	○	○	○	○	―	15件/年	―	―	―	―	―	―	―	―	5	5	5	15
【指定金融機関への送達】																			
指定金融機関への送達(後期、介護含む)	―	―	―	○	―	―	120件/年 (1日2回で算定)	―	―	―	―	―	―	―	―	38	36	40	114
【運付】																			
運付口座登録作業	―	○	―	○	―	○	600件/年	―	―	―	―	―	―	―	―	178	203	197	578
【加入喪失届電話番号THINK入力】																			
加入喪失届電話番号THINK入力	―	○	―	○	―	―	4000件/年 (国保資格の取得喪失件数で算定)	―	―	―	―	―	―	―	―	1158	1135	1688	3981
【封入封緘、発送、引き抜き】																			
還付申立書、金券の封入封緘、郵便区分の仕分け	―	―	―	―	○	○	1500件/年	―	―	―	―	―	―	―	―	480	469	449	1398
催告書の封入封緘、引き抜き、郵便区分の仕分け	―	―	―	―	○	○	2200件/年	―	―	―	―	―	―	―	0	2109	0	2109	
資格確認書(特別療養)の封入封緘、引き抜き、郵便区分の仕分け	―	―	―	―	○	○	0件/年	―	―	―	―	―	―	―	0	0	0	0	
納付確認書の引き抜き、枚数数える、郵便区分の仕分け	―	―	―	―	○	○	42000件/年	―	―	―	―	―	―	―	39522	0	0	39522	
【納付相対後の資格確認証の郵送】																			
納付相対後の資格確認証の郵送	―	○	―	○	○	―	20件/年	―	―	―	―	―	―	―	―	5	5	5	15

※事務区分 ○:委託対象 —:委託対象外

業務内容	受付	システム入力	説明	確認	発送	職員への引継	R8年度委託業務量 (R9年1~3月見込み)	窓口・月毎の件数(R8年度実績) ※比較のため1~3月の実績のみ掲載																		
								4月	5月	6月	7月	8月	9月	10月	11月	12月	1月	2月	3月	合計						
【納付書再発行】																										
納付書再発行	○	○	○	○	-	一部	110件/年 (窓口での入金受付件数の2割)	-	-	-	-	-	-	-	-	-	27	40	31	98						
【口座振替】																										
口座振替申請受付	○	-	○	○	-	一部	90件/年	-	-	-	-	-	-	-	-	-	37	13	30	80						
【入金】																										
窓口で入金受付	○	○	-	○	-	一部	500件/年	-	-	-	-	-	-	-	-	-	136	201	156	493						
【納付相談受付】																										
納付相談受付	○	○	-	○	-	○	40件/年	-	-	-	-	-	-	-	-	-	7	24	9	40						
【納付確認書】																										
納付確認書の受付及び交付	○	○	○	○	○	一部	200件/年 (電話受付を含む)	-	-	-	-	-	-	-	-	-	79	66	53	198						
【選付】																										
選付口座登録作業	-	○	-	○	-	○	800件/年	-	-	-	-	-	-	-	-	-	213	258	227	698						
過誤納のお知らせ作成作業(納付原簿出力)	-	○	-	○	-	○	300件/年	-	-	-	-	-	-	-	-	-	73	115	113	301						
【送付先変更入力】																										
送付先変更入力	-	○	-	○	-	○	380件/年	-	-	-	-	-	-	-	-	-	124	57	192	373						
【封入封緘、発送、引き抜き】																										
選付申立書の封入封緘、郵便区分の仕分け	-	-	-	-	-	○	600件/年	-	-	-	-	-	-	-	-	-	121	306	167	594						
催告書の封入封緘、引き抜き、郵便区分の仕分け	-	-	-	-	-	○	0件/年	-	-	-	-	-	-	-	-	-	0	0	0	0						
納付確認書の引き抜き、郵便区分の仕分け	-	-	-	-	-	○	16000件/年	-	-	-	-	-	-	-	-	-	15985	0	0	15985						

後
期
取
納

※事務区分 ○:委託対象 —:委託対象外

	業務内容	受付	システム入力	説明	確認	発送	職員への引継	R8年度委託業務量 (R9年1~3月見込み)	窓口・月毎の件数(R8年度実績) ※比較のため1~3月の実績のみ掲載															
									4月	5月	6月	7月	8月	9月	10月	11月	12月	1月	2月	3月	合計			
介 種 収 納	【納付書再発行】																							
	納付書再発行	○	○	○	○	-	一部	30件/年 (窓口での入金受付件数の2割)	-	-	-	-	-	-	-	-	-	-	0	0	0	0	0	
	【入金】																							
	窓口で入金受付	○	○	-	○	-	一部	150件/年	-	-	-	-	-	-	-	-	-	-	59	54	52	165		
【納付確認書】																								
納付確認書の発行及び交付	○	○	○	○	-	一部	250件/年	-	-	-	-	-	-	-	-	-	-	130	58	62	250			

※事務区分 ○:委託対象 一:委託対象外											R8年度委託業務量 (R9年1~3月見込み)													窓口・月毎の件数 (R6年度実績) ※比較のため1~3月の実績のみ掲載												
業務内容	受付	システム入力	説明	確認	封入封緘	引抜	職員への引継	備考	R8年度委託業務量 (R9年1~3月見込み)													窓口・月毎の件数 (R6年度実績) ※比較のため1~3月の実績のみ掲載														
									4月	5月	6月	7月	8月	9月	10月	11月	12月	1月	2月	3月	合計															
各種発送物の封入封緘作業																																				
未申告対策等の封入封緘作業① (未申告対策)	-	-	-	-	○	○	○	(職員から封筒と封入物を受け取り、封入封緘して職員に引き渡す) 引抜作業(職員から封入封緘した発送物と引抜リストを受け取り、引抜作業して職員に引き渡す)	450件/年	-	-	-	-	-	-	-	-	-	-	-	-	-	-	-	0	481	0	481								
封入封緘作業② (国保・特徴開始DM)	-	-	-	-	○	○	○	封入封緘して、リストによる引き抜き作業をして職員に引き渡す。	350件/年	-	-	-	-	-	-	-	-	-	-	-	-	-	-	-	368	0	0	368								
封入封緘作業③ (国保・特徴停止通知)	-	-	-	-	○	○	○	封入封緘して、リストによる引き抜き作業をして職員に引き渡す。	1100件/年	-	-	-	-	-	-	-	-	-	-	-	-	-	-	-	0	1152	0	1152								
封入封緘作業④ (国保・特徴開始のお知らせ)	-	-	-	-	○	○	○	封入封緘して、リストによる引き抜き作業をして職員に引き渡す。	0件/年	-	-	-	-	-	-	-	-	-	-	-	-	-	-	-	0	0	0	0								
封入封緘作業⑤ (後期・特徴開始DM)	-	-	-	-	○	○	○	封入封緘して、リストによる引き抜き作業をして職員に引き渡す。	1200件/年	-	-	-	-	-	-	-	-	-	-	-	-	-	-	-	1268	0	0	1268								
封入封緘作業⑥ (後期・特徴停止通知)	-	-	-	-	○	○	○	封入封緘して、リストによる引き抜き作業をして職員に引き渡す。	0件/年	-	-	-	-	-	-	-	-	-	-	-	-	-	-	-	0	0	0	0								
封入封緘作業⑦ (後期仮徴収開始通知書引抜と郵便区分の仕分け)	-	-	-	-	○	○	○	封入封緘して、リストによる引き抜き作業をして職員に引き渡す。	1200件/年	-	-	-	-	-	-	-	-	-	-	-	-	-	-	-	0	0	1232	1232								
封入封緘作業⑧ (簡易申告書)	-	-	-	-	○	-	○	職員から封筒と封入物を受け取り、封入封緘して職員に引き渡す。	0件/年	-	-	-	-	-	-	-	-	-	-	-	-	-	-	-	0	0	0	0								
月次更正通知書の引き抜き、郵便区分の仕分け(国保)	-	-	-	-	-	○	○	リストによる引き抜き作業をして職員に引き渡す。	3300件/年	-	-	-	-	-	-	-	-	-	-	-	-	-	-	-	1081	1445	838	3364								
月次更正通知書の引き抜き、郵便区分の仕分け(後期)	-	-	-	-	-	○	○	リストによる引き抜き作業をして職員に引き渡す。	0件/年	-	-	-	-	-	-	-	-	-	-	-	-	-	-	-	712	912	776	2400								
保険料内容説明																																				
保険料が賦課され、決定通知が送付されている市民に対する保険料内容の説明	○	-	○	-	-	-	-	当初通知発送月は件数が多い。 ※当初賦課 国保:6月に通知発送 後期:7月に通知発送	国保 47件/年 後期 13件/年	-	-	-	-	-	-	-	-	-	-	-	-	-	-	-	20	20	20	60								
保険料減免																																				
保険料の減免申請受付(所得減免の減除)	○	-	○	○	-	-	○	減免申請書と必要書類の受付を行い、職員に引き渡す。	国保 43件/年 後期 7件/年	-	-	-	-	-	-	-	-	-	-	-	-	-	-	-	14	18	17	49								
保険料の減免申請受付(所得減免の減免)	○	-	○	○	-	-	○	減免申請書と必要書類の受付を行い、職員に引き渡す。	国保 170件/年 後期 5件/年	-	-	-	-	-	-	-	-	-	-	-	-	-	-	-	21	34	116	171								
所得減免の減免に関する事前説明	○	-	○	○	-	-	○	所得減免が理由で納付相談に来庁した市民に対し減免の申請の時期や必要書類の案内を行う。 案内後は、納付相談のため収納職員に引き抜き、相談後に提出した案内文書を賦課職員に引き渡す。	国保 55件/年 後期 2件/年	-	-	-	-	-	-	-	-	-	-	-	-	-	-	27	16	12	55									
納付方法変更申出																																				
納付方法変更(特徴⇄普徴)の申出の受付	○	-	○	○	-	-	○	受付の際、特徴が停止する時期や制度の説明を行う。 対応終了後に申出書を職員に渡し、職員がシステムに入力する。 特徴開始のお知らせを送付する月(7月、1月)に件数が増える傾向。	国保 25件/年 後期 35件/年	-	-	-	-	-	-	-	-	-	-	-	-	-	-	-	44	8	5	57								
保険料軽減																																				
非自発的失業に係る国保料の軽減届出の受付と変更通知の交付、保険料説明	○	-	○	○	-	-	○	受付した軽減届出書を職員に渡し、職員がシステムに入力する。 必要に応じて職員が賦課更正を行った後、委託業者にて通知書の交付や保険料内容の説明を行う。	130件/年 ※即時の賦課更正が必要なケースは半数程度	-	-	-	-	-	-	-	-	-	-	-	-	-	-	-	40	46	51	137								
産前産後期間に係る国保料の軽減届出の受付と変更通知の交付、保険料説明	○	-	○	○	-	-	○	受付した軽減届出書を職員に渡し、職員がシステムに入力する。 必要に応じて職員が賦課更正を行った後、委託業者にて通知書の交付や保険料内容の説明を行う。	25件/年	-	-	-	-	-	-	-	-	-	-	-	-	-	-	-	12	7	9	28								
保険料試算																																				
国保加入手続前の市民に対する、加入した場合の保険料の試算内容の説明	○	-	○	○	-	-	○	計算は職員が行う。	450件/年	-	-	-	-	-	-	-	-	-	-	-	-	-	-	-	100	150	200	450								
国保加入手続時に市民から要望を受けた場合の保険料説明	○	-	○	-	-	-	-	保険料シミュレーション画面を使用する。追加加入、遡及加入も含む。 職員によるチェックは行わない。	450件/年	-	-	-	-	-	-	-	-	-	-	-	-	-	-	-	100	150	200	450								
国保加入済の市民に対する、次年度以降や世帯分離(合併)した場合の保険料の試算内容の説明	○	-	○	○	-	-	-	計算は職員が行う。	60件/年	-	-	-	-	-	-	-	-	-	-	-	-	-	-	-	10	20	30	60								
申告書受付																																				
未申告者が健康保険課に申告のため来庁したときに、収入の算出を確認し、賦課チーム、または、市民税課に繋ぐ。	○	-	○	○	-	-	-	聞き取りを行い、「収入0」については、記載内容を確認して賦課チームに繋ぐ。収入算出については、必要事項を記載したメモを来庁者に渡し、市民税課に繋ぐ。	60件/年	-	-	-	-	-	-	-	-	-	-	-	-	-	-	-	20	20	20	60								

未申告受付(申告済)																							
申告に伴う保険料更正を市民から求められた際の変更通知の交付、保険料説明	○	-	○	○	-	-	○	保険料が変わるか確認し、変わる場合は職員に引継ぎ、職員にて賦課更正を行う。委託業者にて通知書の交付や保険料内容の説明を行う。	30件/年	-	-	-	-	-	-	-	-	-	10	10	10	30	
転入者申告の受付と変更通知の交付、保険料説明	○	-	○	○	-	-	○	所得不明な転入者の申告書を受け、保険料が変わる場合は職員に引継ぎ、職員にて所得入力と賦課更正を行う。委託業者にて通知書の交付や保険料内容の説明を行う。	30件/年 ※転入者申告書の受付のみで終わるケースが別に約250件/年あり	-	-	-	-	-	-	-	-	-	10	10	10	30	
転入者申告書入力																							
転入者申告書の内容をシステムに入力する。	-	○	-	○	-	-	-	チェックは職員が行う。	60件/年	-	-	-	-	-	-	-	-	-	-	23	11	28	62
喪失時の保険料説明																							
国保喪失時に職員が賦課更正を行った後の変更通知の交付と保険料説明	○	-	○	○	-	-	○	国保喪失時、資格の修正を行った後に賦課職員に引継ぎし職員にて賦課更正を行う。委託業者にて通知書の交付や保険料内容の説明を行う。	1000件/年	-	-	-	-	-	-	-	-	-	-	300	300	500	1100
後期送付先変更の受付及び入力																							
送付先変更の受付(給付チームと共通)を行い、ADWORLDへ情報を入力する	○	○	-	○	-	-	-	チェックは職員が行う。	350件/年	-	-	-	-	-	-	-	-	-	-	124	57	192	373
年齢到達者への軽減に関する回答書の発送対象取り込み、同封作業																							
対象を絞り込み、対象者ごとに同封作業を行う。	-	○	-	○	○	○	○	チェックは職員が行う。	1000件/年	-	-	-	-	-	-	-	-	-	-	402	351	317	1070
保険料試算																							
未満後期切替を検討している市民に対する保険料の試算内容の説明	○	-	○	○	-	-	○	計算は職員が行う。	30件/年	-	-	-	-	-	-	-	-	-	-	8	22	18	48
年齢未達者へ後期に移行した後の保険料試算と内容の説明	○	-	○	-	-	-	-	広域連合HPの試算ツールを使用する。	15件/年	-	-	-	-	-	-	-	-	-	-	5	5	5	15
後期加入者に対する、次年度以降や世帯分離(合併)した場合の保険料の試算と内容の説明	○	-	○	-	-	-	-	広域連合HPの試算ツールを使用する。	15件/年	-	-	-	-	-	-	-	-	-	-	5	5	5	15

①受託者→市→受託者へ引き継ぐ場合(国保加入&書類交付)

◆基本ベース

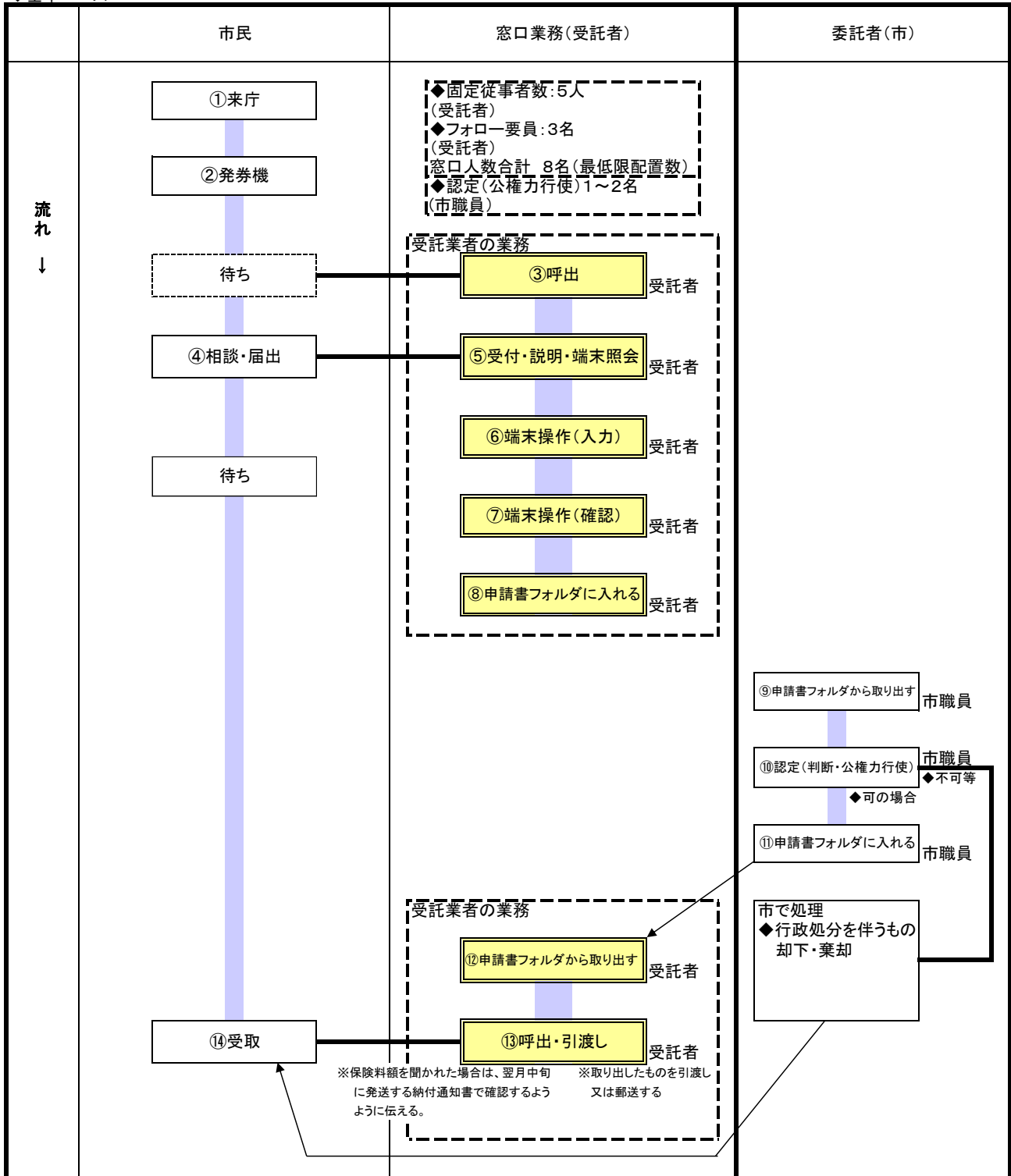

②受託者で完結する場合(保険料入金)

◆保険料の納付(滞納なし)

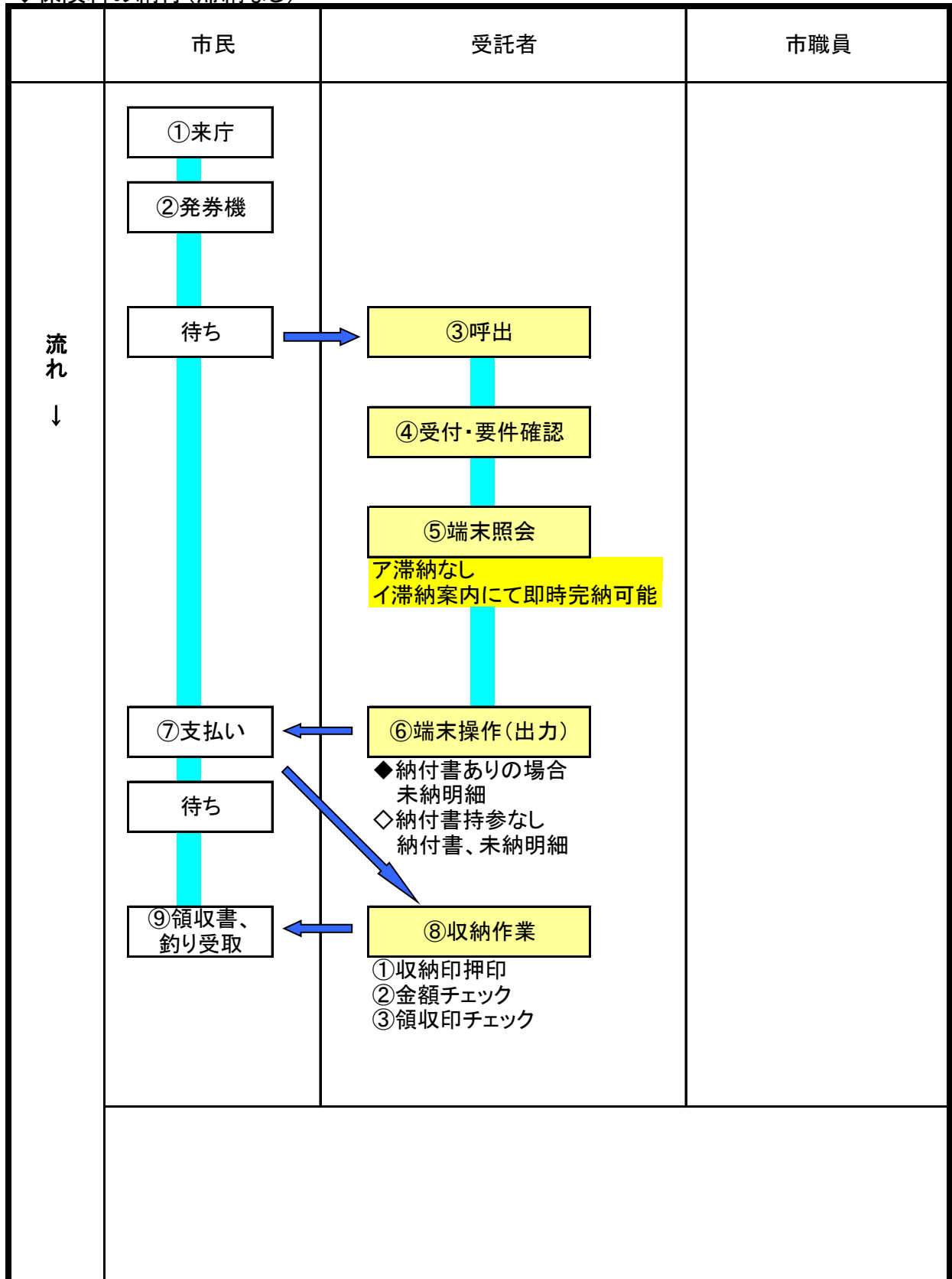

③受託者から市へ引き継ぐ場合(納付相談)

◆保険料の納付相談を目的に来庁

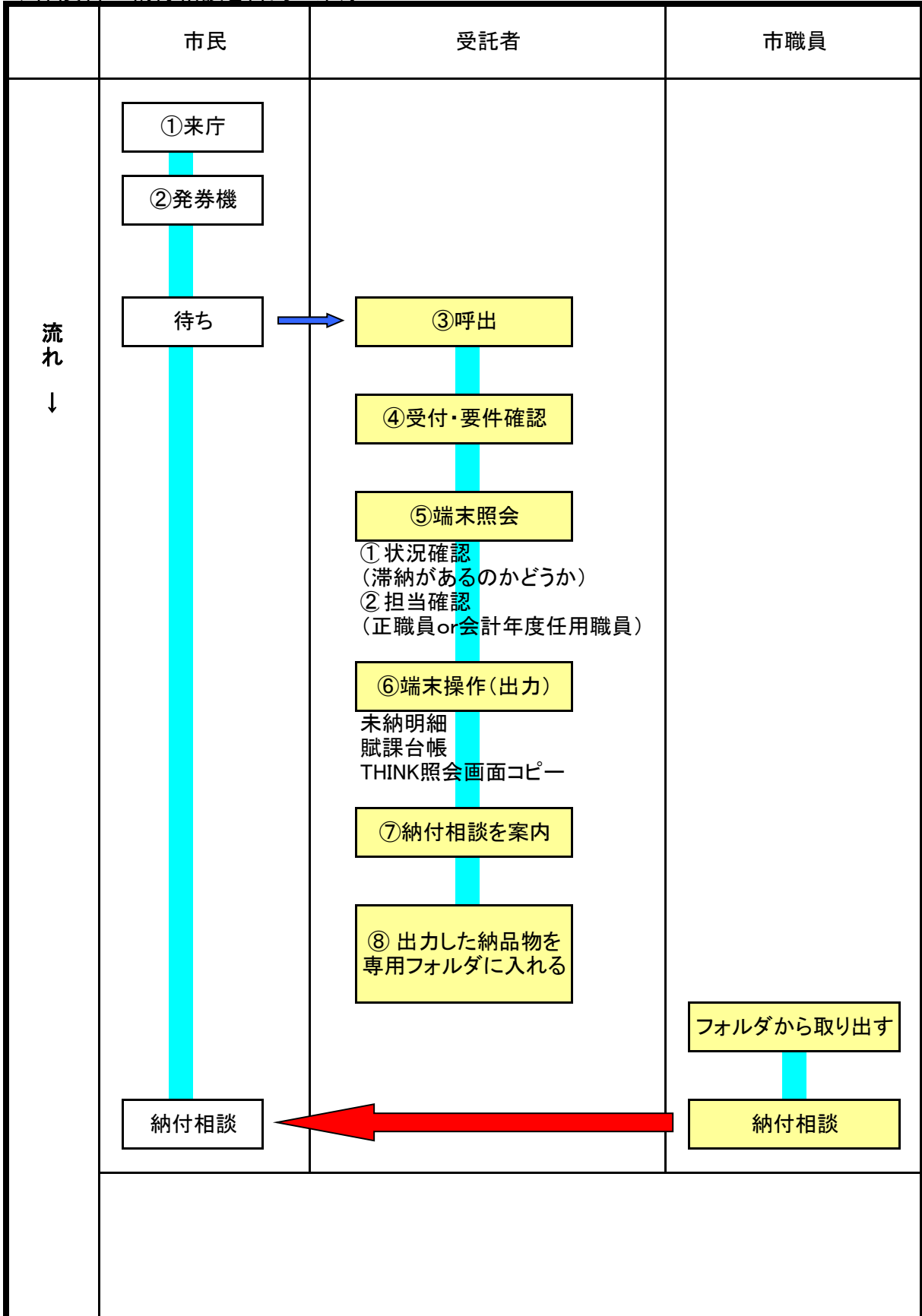

④受託者から市へ引き継ぐ場合(保険料説明、保険料試算、保険料減免、未申告受付)

◆保険料試算等

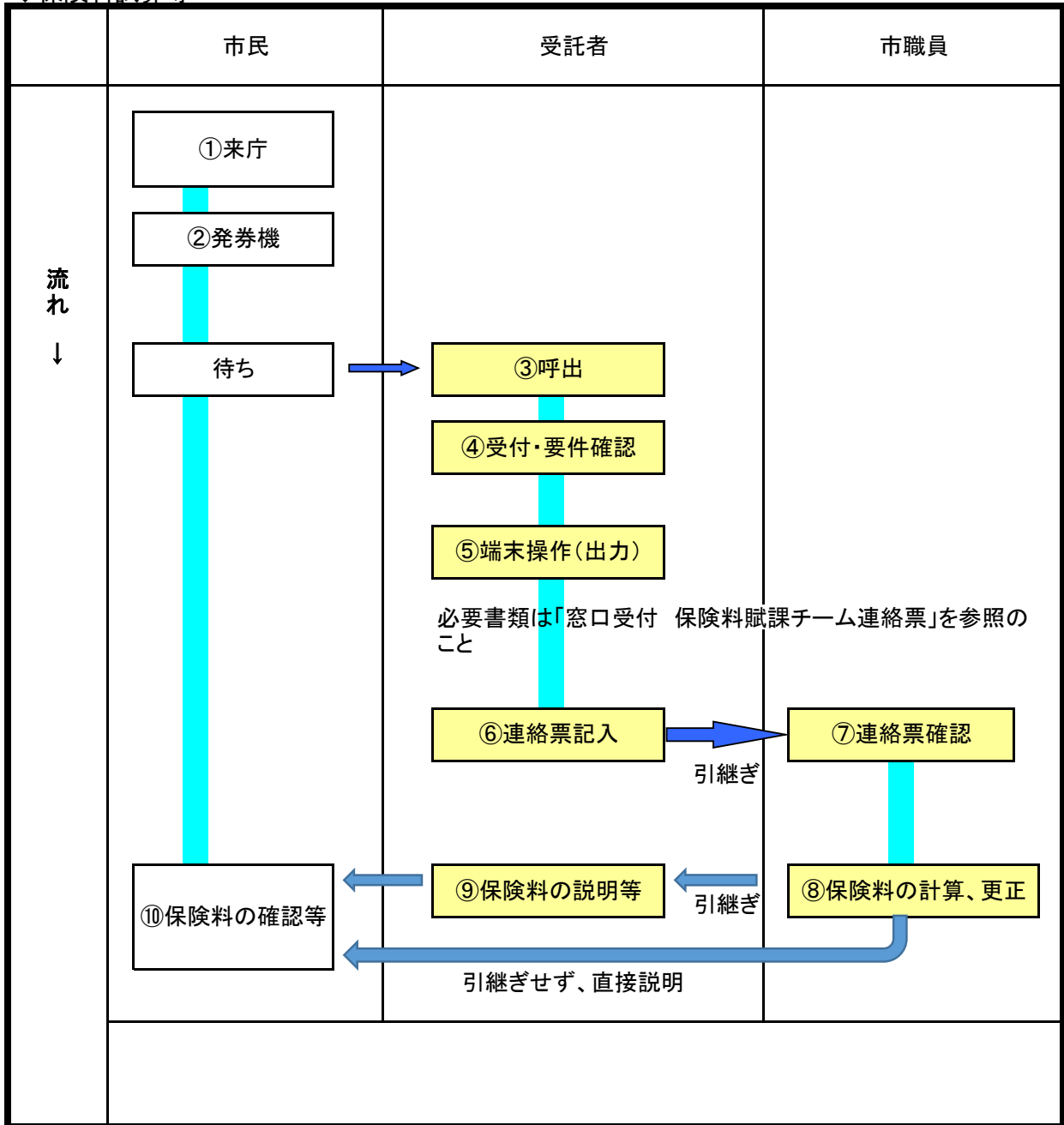

⑤受託者から市へ引き継ぐ場合(非自発申請、産前産後申請、納付方法変更申出)

◆非自発、産前産後、納付方法変更

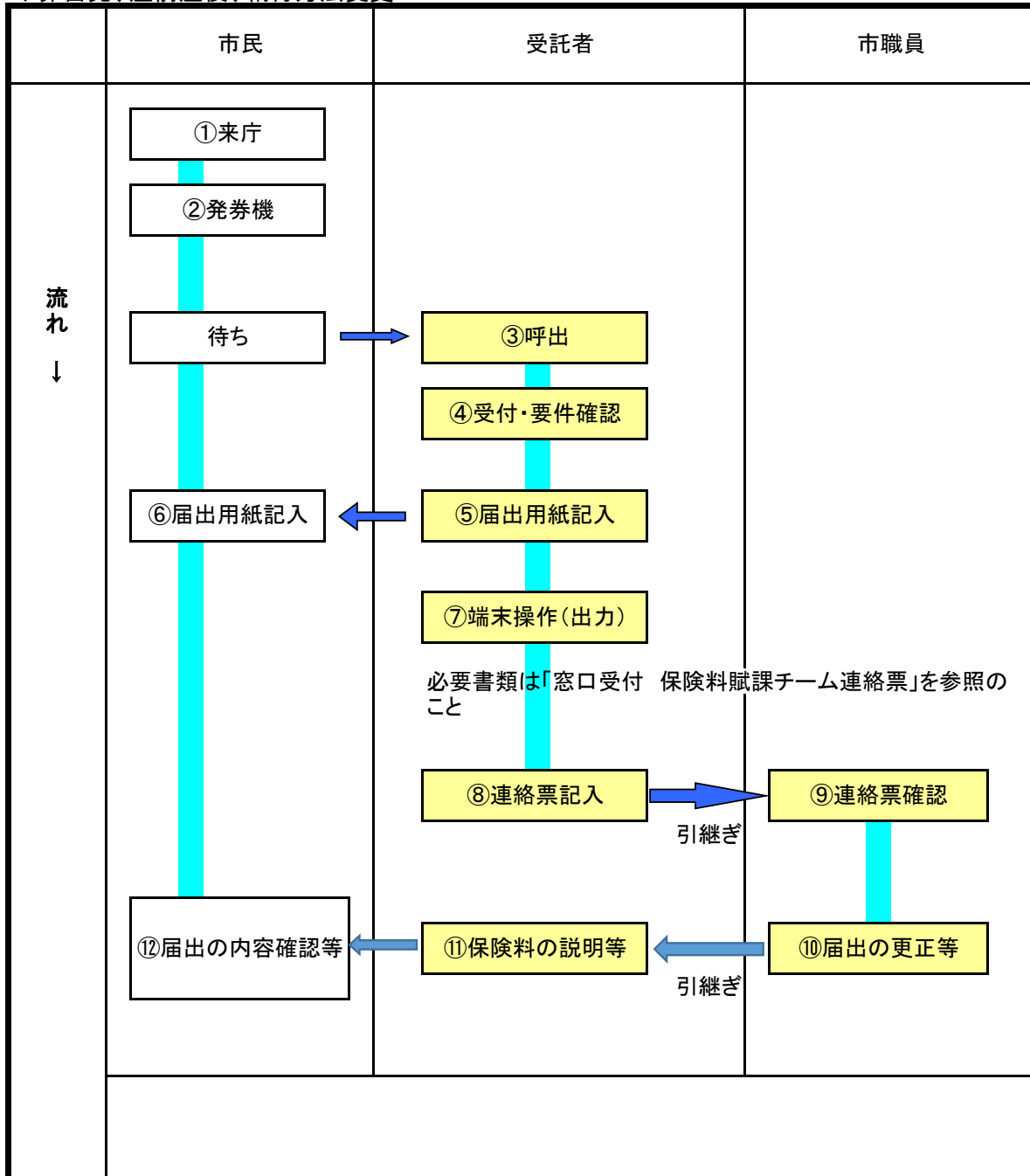

⑥受託者から市へ引き継ぐ場合(保険料減免(5条減免含む))

◆保険料減免

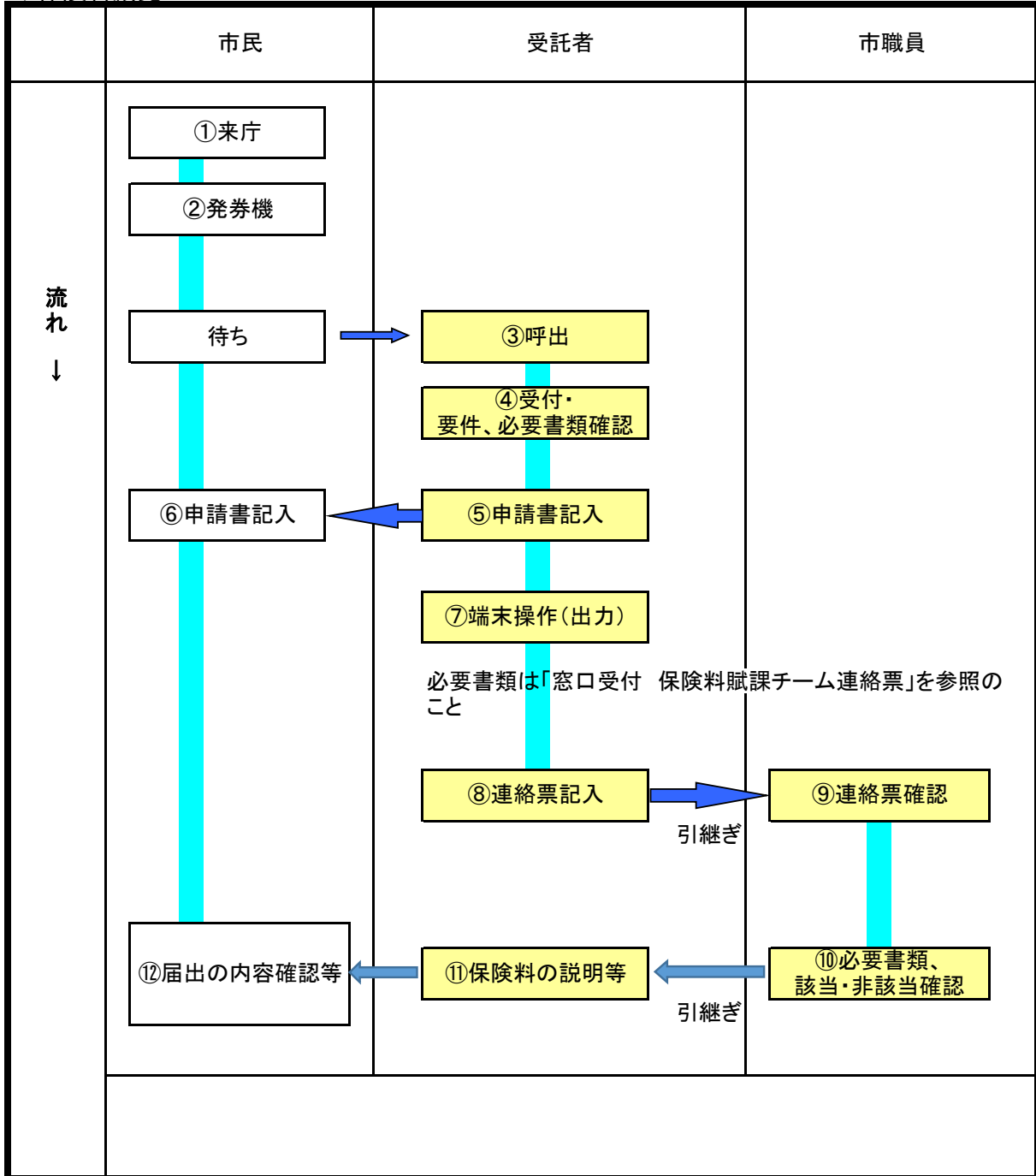

⑦受託者で完結する場合(新規加入時の保険料説明)

◆加入時の保険料説明(保険料の説明の希望があった場合のみ)

